

Carolina Rediviva och de projekterade rummen

Hanna Östholm

Uppsala universitetsbiblioteks huvudbyggnad, Carolina Rediviva, invigdes 1841 och tog nära 30 år att bygga. I universitetets historia är Carolina Rediviva en beaktansvärd företeelse, både som byggnad, för den biblioteksverksamhet den rymmer och för den ”icke-biblioteksrelaterade” verksamhet som det tidiga 1800-talet tycks ha kopplat till biblioteksfunktionen. En studie av Carolina Rediviva, tidigare främst undersökt ur ekonomiskt och arkitekturhistoriskt perspektiv, försvarar sin plats också i biblioteks-, vetenskaps- och kulturhistoria. Det är en av Sveriges tidigaste fristående offentliga biblioteksbyggnader (vare sig kopplad till privatpersoner eller till kyrkan, inte inrymd i ett annex eller en våning), och dåtidens sätt att definiera dess användningsområde öppnar en biblioteksdefinition som alltsedan folkbiblioteksrörelsen varit fast cementerad. Den byggnad som uppfördes i Uppsala 1811–41 var inte ett sådant, modernt bibliotek. Det tidiga 1800-talsbiblioteket hör till en annan tradition och vår definition av begreppet är bunden till vår egen tid. Därför finns det goda skäl att problematisera biblioteksbegreppet och lämna det öppet. Eftersom Carolina Redivivas tillkomsttid blev lång och det hann framställas flera planritningar är byggnaden dessutom särskilt lämplig för en studie av det slag jag skall göra här.

Ursprungligen betyder bibliotek en *samling böcker*, och det är basen i de andra definitioner jag gör. Därifrån har begreppet utvecklats till att täcka det ställe där samlingen förvaras, i ett skåp, en hylla, ett rum eller flera, och efterhand i självständiga byggnader. Bibliotek blir därmed något *rumsligt*, och kan som sådant ges olika arkitektoniska uttryck, göras öppet eller slutet enligt beslutsfattarens intentioner, och fyllas med andra föremål än böcker, som därigenom sammankopplas med böckerna.

Begreppet bibliotek ges vidare olika *funktioner* som serviceinrättning och arbetsplats, reträttplats för avkoppling, förvaringsutrymme, institution för kulturarvsvård och utställning av nationella skatter, plats för informationsspridning, utbildning och folkbildning, och scen för kulturella aktiviteter, underhållning och socialt umgänge. Biblioteket får också *manifestera olika värden*, mestadels associerade med kunskap. Kanske gäller detta i synnerhet de större, offentliga biblioteken som är nationella eller regionala, som representerar städer, högskolor eller universitet. Såväl boksamlingen som byggnaden och funktionerna kan utgöra denna manifestation. Biblioteket har vidare tjänat som metafor, även då med kunskapskoppling, och

har bland annat kallats stora dokument eller monument över samhällliga strukturer och utvecklingsprocesser, eller konkreta bevis för människors brottnings med natur- och kulturvetenskapliga problem”.¹ Då biblioteket exempelvis ses som en representation av det samlade mänskliga vetandet är steget inte långt till drömmen om det fullständiga biblioteket, *idealet*. Idealet har inflytande på de övriga sätten att definiera begreppet bibliotek, för boksamlarens, arkitektens och bibliotekariens respektive verksamheter.

Uppsatsen är disponerad i en övervägande empirisk och en övervägande analytisk del. Den förra delen följer byggnadsarbetet från tomtval till inflyttning med dess ekonomiska och konsthistoriska aspekter, förhållandena vid dåtidens universitet och bibliotek, samt de personer som var involverade i arbetet. Frågeställningarna rör byggnadens placering i staden, de syften som kunde ligga i dess utformning och de bruk man gjorde av byggnaden så snart den började bli färdig. Här stöder jag mig i hög grad på äldre litteratur, men med inslag av egen källforskning, i synnerhet i behandlingen av hur byggnaden först användes.

Det är inte ovanligt att nyare forskning försöker ställa äldre forskning mot väggen, genom att använda moderna perspektiv för att påvisa tendenser i den äldre litteraturen. Egenvärdet i att kritisera på detta sätt är naturligtvis litet. Carolinalitteraturen, från Claes Annerstedt över Ernst Areen till Gert Hornwall, är empirisk, källnära, och, så vitt jag kunnat se, pålitlig i sina sakuppgifter. Annerstedt var en stor beundrare av Carl Johan, uppenbart för alla i hans beskrivningar av universitetets relation till kronan, men man kan inte påstå att det påverkat hans innanläsning.² Institutionell och topografisk litteratur uppvisar ofta ett starkt detaljintresse. Alla de nämnda författarna var själva bibliotekarier på Carolina och deras undersökningar kännetecknas av ett internalistiskt historieperspektiv präglad av koncentrationen på källtexterna och önskan att kartlägga fakta.³ Att de konsthistoriska studier som tar bakgrundsuppgifter från denna litteratur ger en snarlik bild av byggnadens tillkomst historia är en naturlig följd. Men detta svenska universitetsbibliotek har inte bara sin plats i de allmänna arkitektoniska strömningarna, utan hör givetvis även till en internationell utveckling som påverkat och påverkats av såväl bibliotek som andra kunskapsbyggnader – museer, akademier och forskningsinstitut. Byggnadsstilar och byggnadsprojekt står i sin tur i relation till utbildningssyn, politiska och samhällliga konjunkturen. Inget av dessa påpekanden behöver tolkas som en invändning mot den äldre litteraturens perspektiv. Tvärtom behövs studier av både de yttre och inre aspekterna (eller närstudium och överblick, kanske) för att forskningen skall kunna gå vidare till växelspelet däremellan, det kanske svåraste och mest fascinerande området att undersöka.

Jag har försökt att iscensätta ett sådant växelspel genom att låta uppsatsens senare hälft behandla själva *projektet* (de planer för byggnaden som framarbetades och bearbetades under 1810-talet), medan den förra

hälften av uppsatsen behandlar *förverkligandet* av projektet. Delen om projektet bygger på egen grundforskning och studerar byggnadens planerade funktioner och relationerna mellan dem, med utgångspunkt i de olika ritningsförslag som arkitekten Sundvall framställde. Det är också denna del av uppsatsen som tillför något väsentligen nytt till den omfattande Carolinalitteraturen. Ett vetenskapshistoriskt och arkitektursociologiskt perspektiv används för att analysera planritningar och rumsliga förändringar i termer av byggnadens funktioner och tillgänglighet, för att belysa frågor som: Vilka omvandlingar gjorde arkitekten när han lade till, tog bort, förminskade och förstörde de olika rummen? Hur ändrades tillgängligheten och vilka funktioner betonades? Vad ville universitetet och arkitekten att det ideala biblioteket skulle representera?

Enär denna byggnad skall representera så väl Nordens första universitet som ock den högsta kultur Staten kan erbjuda, och dessutom förvara en dyrbar nationalskatt, måste dess prakt och storhet anses vara på sin rätta plats. Trängande var också behöfvet af ett nytt Bibliothekshus, beläget så, att det vid en eldsvåda inom stadens tätare bebyggda kvarter icke skulle blottställas för samma fara, som mer än en gång hotat Gustavianska Akademien [Gustavianum], hvilken dessutom knappast kunde inrymma det alltjemt tillväxande bokförrådet.⁴

Kort efter att byggnaden färdigställts framhöll stadsskildraren och biblioteksamanuensen Carl Johan Bergman⁵ att den representerade Uppsala universitet och statens högsta kultur med rum för en dyrbar nationalskatt (handskrifter och rariteter), för växande boksamlingar, för akademiska högtider, konserter och fester. Med sina båda delar utgör uppsatsen en studie av Carolina Rediviva ur bibliotekets rumsliga, funktionella och manifesterande aspekter, vilka uttrycks i källorna, som i citatet ovan men även implicit i arkitekturritningar. Uppsatsens syfte är att visa funktionsblandningen hos ett av det tidiga 1800-talets första svenska offentliga bibliotek, att samtidigt göra gällande att med sina museala och monumentala funktioner var det som skulle bli Carolina Rediviva först och främst ett bibliotek, samt att biblioteksfunktionen var det som gjorde att byggnaden kunde fylla sina övriga funktioner.

Platsen för en majestätisk byggnad

Under de första åren av 1690-talet hade Uppsala universitets boksamlingar flyttats till dess huvudbyggnad Gustavianum, och där förblev de under 150 år. Delar av huset inreddes så småningom så att biblioteksutrymmet blev större, men efterhand måste ytterligare lokaler hyras i det Ekermanska huset strax intill Gustavianum.⁶ Kronprins Gustaf föreslog 1767 en ombyggnad av Academia Carolina, det gamla universitetshuset söder om Domkyrkan, men byggnaden visade sig omöjlig att rusta upp.

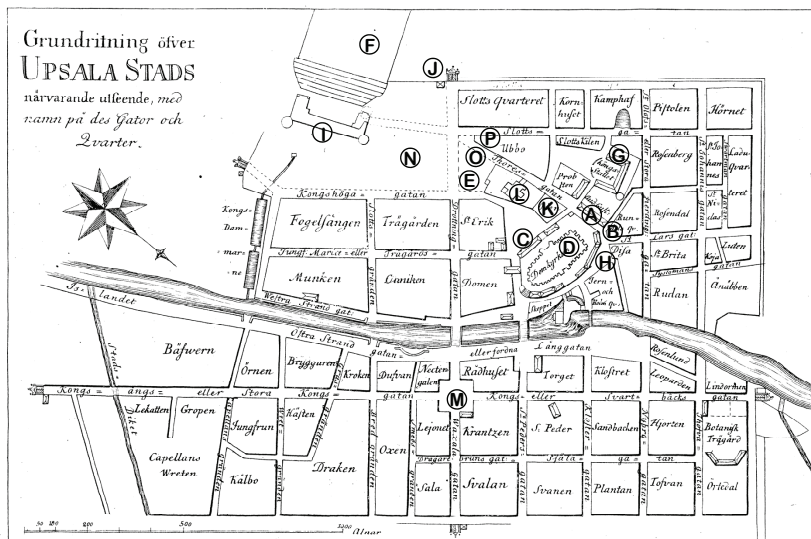

- | | | |
|--|---|-----------------|
| A. Gustavianum | G. Exercitiehuset | N. Slottsbacken |
| B. Ekermanska huset | H. Oxtorget | O. Odinslund |
| C. Academia Carolina | I. Uppsala slott | P. Posthuset |
| D. Uppsala domkyrka | J. Fjärdingens tullstation
och stadsporten | |
| E. Drottninggatan/
Kungshögagatan | K. Julinschöldska huset | |
| F. Botaniska trädgården
med Linneanum | L. Bondkyrkan | |
| | M. Stora torget | |

Kartan kommer från J. B.
 Bussers *Uppsala med omnejd*
 1769–73.

Stadskarta över Uppsala. J. B. Bussers karta från 1773.

Huset revs 1778 och Carl Fredrik Adelcrantz ritade en biblioteksbyggnad i en nyklassicistisk stil som harmonierade med områdets äldre akademi-bebyggelse. När Gustaf III godkände det tredje av Adelcrantz' förslag beslöt man att använda en annan tomt, hörnet vid Drottninggatan och Kungshögagatan.⁷ Efter grundläggning och sex års arbete lades projektet ned, då den nya botaniska trädgården och Linneanum kostat för mycket av universitetets byggnadsmedel.⁸

Först i början av 1800-talet återupptogs biblioteksfrågan. Dåvarande akademibibliotekarien Pehr Fabian Aurivillius föreslog 1804 att Gustavianums anatomiska teater skulle anpassas för bibliotekets räkning, och påpekte att han blivit tvungen att förvara bibliotekets nyförvärv i sitt hem, eftersom hyllorna var överfulla. Aurivillius bodde då i det Ekermanska huset, som visserligen låg nära Gustavianum men knappast var en långsiktig lösning på problemet. Konsistoriet menade att i väntan på kanslers godkännande av en ombyggnad, som nog var det rimligaste förslaget, kunde hyllor ställas upp i mitten av det mindre auditoriet, och juridiska fakultetens rum upplåtas för bokförvaring.⁹

På Gustaf IV Adolfs befallning påbörjades 1806 en byggnadsfond för bibliotekets räkning, då i avsikt att förse Gustavianum med två flyglar. Man hade emellertid (sedan Academia Carolina rivits) behov av ytterli-

gare undervisningssalar och en festsal. Gustavianum kunde inte byggas ut för att fylla alla dessa funktioner. I konsistoriet föreslogs i stället 1809 att Excercitiehuset skulle byggas om, eller att planteringen på Oxtorget norr om Domkyrkan kunde användas för en ny byggnad.¹⁰

År 1811, vid sitt första besök i Uppsala, utsåg kronprins Carl Johan, nybliven universitetskansler, den slutliga platsen för biblioteket. Valet finns återgivet i konsistoriets protokoll den 3 december, då rektor berättade för professorerna vad som skett. Vid en promenad från slottet nedåt staden hade Carl Johan börjat tala om en tomt för den nya byggnaden. Han frågade de närvarande om de tyckte att backkrönet vore en lämplig plats, och då alla svarade ja, menade kronprinsen att saken i så fall var avgjord. När sällskapet kom ned till stadens torg vände sig Carl Johan för att visa hur biblioteket skulle ta sig ut. Hela berättelsen om byggnadens placering är snarlik anekdoten om hur Carl Johan pekade ut läget för slottet i Christiania.¹¹ I berättelserna återkommer ord som *fältherreblick* och *sinne för det majestätiska*, och även vad gäller litteratur tillkommen långt senare kan man undra om inte episoden, mer än något annat, handlar om det Bernadotteska kungablivandet.

Naturligtvis hade ingen av dem som var med vid den kungliga promenaden kunnat komma med några invändningar, även om alla förslag dittills pekade på att man ville ha biblioteket i anslutning till de andra akademiska byggnaderna. Merparten av dem låg kring domkyrkan, liksom de förut föreslagna tomterna. Att biblioteksbyggnaden kunde placeras där Carl Johan önskade berodde på att tullväsendet upphört 1810. Staden slutade där Fjärdingens tullstation låg vid den dåvarande infartsvägen, men tullstationen behövdes inte längre och innebar inte heller något formellt hinder för bebyggelse utanför stadens gränser. Byggnaden uppfördes på mark tillhörig kronan och staden, som efter diverse komplicerade byten och förhandlingar blev en sammanhängande tomt.¹²

Platsvalet år 1811 följdes av konsistoriets underdåniga anhållan om att en eller flera arkitekter skulle utses, samtidigt som man preciserade till vad den nya byggnaden borde användas. Den skulle naturligtvis rymma boksamlingarna, men också en festsal, rum för Akademiska kapellet, en ritsal och förvaringsutrymme för anatomiska preparat.¹³

Det nya universitetsbibliotekets arkitekt blev hovintendenten Carl Fredrik Sundvall, som var brorson och myndling till den ovan nämnde Adelerantz, och hade fått sin uppfostran och utbildning av honom. Sundvall hade studerat i Paris 1783 för Jean Augustin Renard, vilken gav fiktiva rituppgifter i kolossalformat på kaserner, lasarett och bibliotek. Sundvall löste uppgifterna utifrån den franska klassicismens honnörsord *symétrie*, *goût et caractère*, valdes in i Konstakademien 1788, och begav sig från Paris till Italien på ett tvåårigt resestipendium för att studera antika monument och renässanspalats. Han återvände från sin studieresa 1791 med teoretisk utbildning och insikter i den moderna smaken.¹⁴

Mordet på Gustaf III innebar en brutal förändring i det gustavianska kulturlivet, men för Sundvall blev det också en chans att göra genombrott. Hans morbror lät honom nämligen ansvara för iscensättningen av Gustaf III:s sista stora framträdande, begravningen, som blev en blandning av romantisk nattstämning, götiskt historiesvärmeri och nyklassicistisk retorik. För detta arbete utnämndes Sundvall 1792 till hovintendent, en lovan- de början på en bana som statlig ämbetsarkitekt.¹⁵

Varken hertig Carl eller Adelcrantz' efterträdare som överintendent, Carl Fredrik Fredenheim, hörde emellertid till Sundvalls beundrare, och Sundvall anlätades bara för ett fåtal arbeten. Under Gustaf IV Adolphs regeringstid eftersöktes i stället Gustaf III:s scenograf, arkitekten Louis Jean Desprez.¹⁶

Av kronprins Carl Johan fick Sundvall två verkliga prestigeuppdrag: universitetsbiblioteket i Uppsala och garnisonssjukhuset i Stockholm. För det senare presenterade Sundvall 1815 ett så storskaligt och verklighetsfrämmande projekt, att Carl Johan gav uppgiften till Carl Christoffer Gjörwell d. y. Uppdraget med universitetsbiblioteket hade Sundvall fått redan 1813. Han hann göra flera omarbetningar av sina ursprungliga ritningar fram till 1821, då en konflikt med byggladningen ledde till att Sundvall frånsade sig allt konstnärligt ansvar och vidare befattning med biblioteksbygget. Då anställdes Carl Johan Hjelm, som liksom Gjörwell var elev till Desprez.¹⁷

Samma år publicerade Sundvall en artikel ”Om nyttan av den antika stilen i byggnadskonst, i synnerhet för Sverige” i *Vetenskapsakademiens handlingar*. Artikeln, en uppgörelse med förvanskningen av det uppsalianska biblioteksprojekt som skulle ha blivit Sundvalls mästarprov, är också en programförklaring med förankring i den klassicistiska traditionen. Ledorden i artikeln är *sann karaktär, överensstämmelse mellan delarna och god stil* – en ungefärlig översättning av vad Sundvall lärt sig i Paris. På 1829 års utställning i Konstakademien ställde Sundvall ut ”Façade af den nya BibliotheksByggnaden i Upsala, sådan den af Kongl. Maj:t år 1819 approberades, men ej som den är verkställd”. Utställningsfasadens syrliga titel syftar rimligen på de omständigheter varunder Sundvall lämnade projektet.¹⁸

Under sina sista år arbetade Sundvall med få projekt, och än färre förverkligades. Vissa uppgifter tyder på att Sundvall, om också uppskattad av många, trots allt ansågs för mer av en ritande konstnär än en byggnads- gande. Hans privata uppdrag blev både konstnärligt och ekonomiskt mer intressanta än de statliga, såsom slottet Stjarnsund vid Vättern, närapå det enda Sundvall själv var nöjd med.¹⁹

De första ritningarna till den nya biblioteksbyggnaden i Uppsala färdigställdes 1813. Troligen hade man vid universitetet redan från början diskuterat Sundvalls stilideal, men det ifrågasattes definitivt efter Konstakademiens utställning 1815. Vid utställningen presenterade Sundvall två nummer: ”Idée till ett Bibliothek för Upsala Academie, bestående af 3:ne

Planer och 1 Façade, i storlek av terminerad Esquisse” samt ”Dessein i stort, af förenämnde Façade”. Utställningen recenserades i Uppsalatidskriften *Swensk Literatur Tidning* av nyromantikern och nyblivne konstkritikern Lorenzo Hammarsköld, som gav sig på den klassicerande arkitekturen i stort. Han menade att det skisserade biblioteket var hållet i ”den moderna byggnadsstilen” som präglades av antikisering och därför blev opoetisk, tom och andefattig. Den ”götiska” byggnadsstilen stämde bättre överens med de germanska folkens karaktär, vilket Hammarsköld inskräppte också i de konstföreläsningar han höll vid samma tid, om ”stolta, trotsiga” riddarborgar och ”pyramidalt höga, sublimes” kyrkor.²⁰

Hammarskölds recension grep rakt in i den allmänna estetiska striden mellan klassiskt och romantiskt, där framför allt fosforisterna i Uppsala lyfte fram medeltiden som ett konstideal.²¹ Även Götiska förbundet, bildat 1811, kunde sannolikt sympatisera med Hammarskölds konstuppfattning. Schismen kan dock inte kallas betecknande för tidens konstdebatt – men den i och för sig enskilda händelsen uppfattades i alla fall som allvarlig av Jakob Wilhelm Gerss, Konstakademiens sekreterare. Gerss, som haft Sundvall som lärare, publicerade genast en anonym broschyr, där han i skarp ton förklarade för de publikfriande nyromantiker som nu också givit sig in på bildkonstens område, att grekernas och romarnas arkitektur ”evärdligen skall utgöra idealet af det sköna och imposanta”. Sundvalls projekt ansåg han vara väl genomtänkt med en ”ren och allvarsam” fasad.²²

Efter att ha sett den första ritningen av den nya byggnaden yrkade akademiska konsistoriet i Uppsala – genom en arbetsgrupp bestående av akademibibliotekarien Aurivillius, fysikprofessor Zacharias Nordmark, matematikprofessor Jöns Svanberg och akademiräntmästaren Carl Didrik Hjerta – på vissa ändringar. Aurivillius, som förefaller ha varit den drivande, presenterade önskemål om att taket i biblioteksvåningen skulle

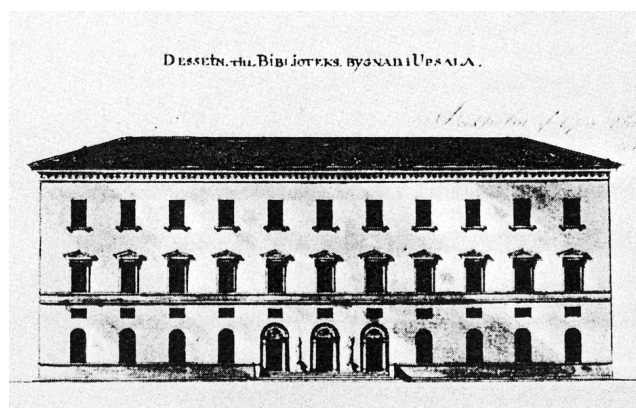

C. F. Sundvall, Fasad 1813 (version I), Ritningar till Carolina Rediviva, AA I, Kart- och bildarkivet, Uppsala universitetsbibliotek.

höjas för att sätta in gallerier med fler hyllor, att valv och gångar skulle installeras mellan boksalarerna för att släppa in mer ljus och underlätta kommunikation, samt att man skulle utrusta biblioteket med kakelugn i pappersförrådet. I juni 1813 meddelade Kungl. Maj:t att höjningen av biblioteksvåningen fick genomföras, men sade nej till de efterfrågade valvportarna. Utlåtandet om förslaget att installera kakelugn sköts på framtiden, liksom den av konsistoriet väckta penningfrågan.²³

Sedan Sundvall genomfört de beviljade ändringarna blev byggnaden större. Fram till 1819 skulle Sundvall rita ytterligare biblioteksprojekt (åtminstone fem), vilka kan grupperas i tre versioner:

- Det första biblioteket, version a, bestående av ritning I och II (1813–15)
- Det stora biblioteket, version b, av ritning III och IV (odaterade, men framställda 1815–17)
- Det sista biblioteket, version c, ritning V (1819), ligger närmast det projekt som förverkligades

Ritningarna inom respektive version skiljer sig så litet från varandra att det är onödigt komplicerat att laborera med fem varianter.²⁴ I löpande text kommer jag därför att tala om det *första*, det *stora* och det *sista* biblioteket, alternativt version a, b och c. (Se den jämförande skissen av huskropparna, inklusive den färdiga byggnaden som däremot inte behandlas närmare).

Sundvalls första bibliotek består av en huslänga i tre våningar med två flyglar på baksidan. Det stora biblioteket byggs upp av två huslängor förbundna med flyglar, så att två innergårdar bildas. Den stora versionen har säkert aldrig betraktats som realistisk, medan däremot ritningen från 1819 visar hur man ganska länge tänkte sig att biblioteket skulle se ut. Trapphuset har placerats i en utbyggnad på baksidan, där återigen två flyglar går ut från huvudbyggnaden. Flyglarna på baksidan följde med även till Hjelmns tidigaste ritningar men saknades i den färdiga byggnaden. Troligen ritades de som en expansionsmöjlighet, snarare än konkreta

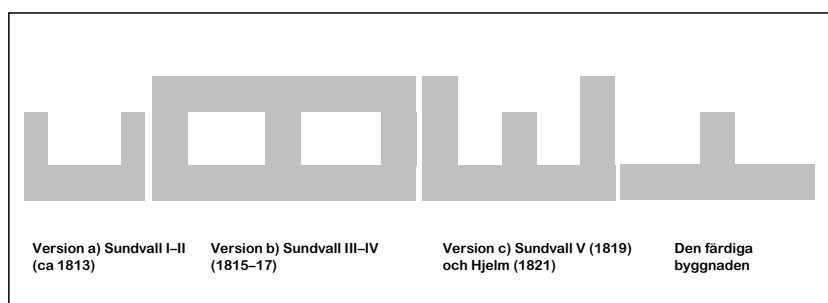

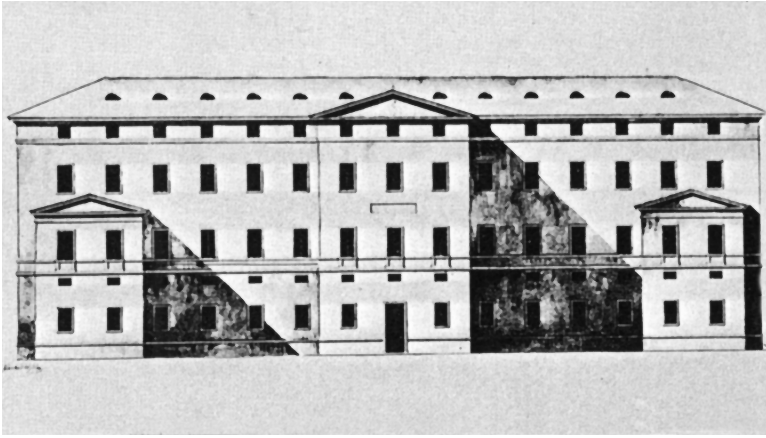

Baksidan av byggnaden – fasaden mot väster med trapphus och två flyglar, C. J. Hjelm, Fasad 1821, Ritningar till Carolina Rediviva, AA I, Kart- och bildarkivet, Uppsala universitetsbibliotek.

planer att utföras i en första omgång. Idén med trapphuset övertogs och förverkligades, och blev landets största.²⁵

Sundvalls förslag förenas av det nyklassicistiska formspråket och en vilja att kombinera grekisk renhet med renässansformer. De olika ritningarna visar stilrena, nakna, gråputsade byggnader, influerade av antiken, italiensk renässans och den svenska varianten av nyklassicism, en stil som skulle hinna bli daterad innan byggnaden stod färdig. De tidiga förslagen utgick från en ren, stram, rentav rå nyklassicism. Renässanselementen blev tydligare i de senare fasadritningarna, där fönster och portiker betonades mer.

Avsikten var att byggnaden skulle ge ett strängt överväldigande intryck genom dels sitt läge, dels sina proportioner. Byggnadens utformning utgår i övrigt från de få, stora rummen, som mestadels består av höga, smala, långa salar med hyllor längs med väggarna. Böckerna placerades runt väggarna i höga boksalar, där ljuset (och kanske litet solvärme) släpptes in genom höga fönster. Golven hölls fria från hyllor och sittplatser, men kunde ge plats åt några möbler för de stora folianterna. Utrymmen för bibliotekets anställda hölls till ett minimum.²⁶

Detta var helt i linje med den traditionella utformningen av bibliotek. Det öppna salsbiblioteket var länge normen för biblioteksarkitektur, och de fria ytorna var väsentliga för att rummen skulle uppfattas som bibliotek. Dåvarande biblioteksamanuensen Johan Henric Schröder skrev 1824 till en av bibliotekets viktigare donatorer, greve Claes Adolf Fleming, att om man placerade in ytterligare bokhyllor i Gustavianums boksalar skulle det "från *bibliotek* förvandlas till *bokmagasin*, sådana som i S:t Petersburg och vid Leipzigs akademi en lång tid lärt ägt rum",²⁷ vilket Schröder uppfattade som olyckligt. Ett nytt biblioteksideal introducerades emellertid just vid denna tid. Proportionen mellan behovet av läsrum och behovet av utrymme för böckerna förändrades, böckernas lagring separerades från

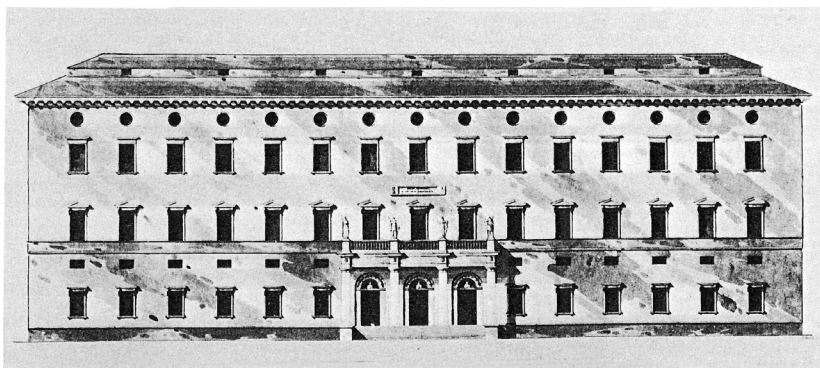

C. F. Sundvall, Fasad 1819 (version V), Ritningar till Carolina Rediviva, AA I, Kart- och bildarkivet, Uppsala universitetsbibliotek.

deras användning, och bokmagasinen blev det dominerande rumsliga elementet. Det nya byggnadsidealet, magasinsbiblioteket, blev gradvis standard för vetenskapliga bibliotek från mitten av 1800-talet och fram till 1900-talets mitt, vilket i princip innebar att biblioteksbyggnaden i Uppsala var gammaldags redan innan den avslutats, samt att de snabbt överfyllda boksalarna måste anpassas enligt de nya principerna.²⁸ Carolina Rediviva hann, kan man säga, bli omodernt före invigningen, både i fråga om funktionell utformning och arkitektoniska stilideal.

Carl Johan valde 1815 det större av Sundvalls två projekt (ritning II), men innan arbetet kunde påbörjas måste tomten anpassas. Framför allt måste tullhuset, residensstallet och utfartsvägen flyttas från den plats där den nya byggnaden skulle stå. I mars 1816, efter upprepade skrivelser till landshövdingen i detta ärende, var tomten redo för bebyggnad, men i augusti besökte kanslerssekreteraren Magnus Brahe staden på kanslers vägnar för att förklara att arbetet inte skulle påbörjas under året. Möjligen var tomtvalet ännu inte helt avgjort. Vid samma tillfälle besiktigade Brahe nämligen andra tomter, dels den obebyggda platsen vid Oxtorget, dels det Julinschöldska huset, beläget mellan Domkyrkan och Bondkyrkan, vilket 1837 blev katedralskolans nya lokaler.²⁹

Överstelöjtnant Jakob Magnus Nordencreutz hade varit byggleddare för Linneanum i Botaniska trädgården, och utsågs att leda arbetet även med det nya biblioteket. Nordencreutz föreslog inrättandet av en byggnadskommitté, som kom att bestå av rektor, *inspector aerarii* (den ekonomiske inspektorn, vald bland professorerna), akademiräntmästaren, akademibibliotekarie Aurivillius och fysikprofessorn Nordmark.³⁰ Byggnadskommitténs medlemmar skiftade över tid, på ungefär samma sätt som professorerna turades om att inneha rektors-, inspectors- och dekanuppdrag. Eftersom konsistorieprotokollen inte berättar om några val är vi hänvisade till det fåtal närvarolistor för byggnadskommitténs protokoll, som bevarats fram till 1835. Att rektor, räntmästaren, *inspector aerarii*

och bibliotekarien varit självskrivna medlemmar av kommittén verkar rimligt men kan inte beläggas. Av närvarolistorna kan man sluta sig till att tanken kan ha varit att den juridiska, medicinska och filosofiska fakulteten skulle ha varsin representant, samt att de filosofie professorer som deltog har varit humanister i lika stor utsträckning som naturvetare.³¹ Konsistoriet kunde ha ansett att fysiker och matematiker hade sakkunskaper på ingenjör- och arkitektområdet (i synnerhet kunde en sådan tanke ha funnits bakom sammansättningen i arbetsgruppen från 1813 där medlemmarna var bibliotekarien, räntmästaren, en fysiker och en kemist). I fråga om ingenjörskunnande är det lämpligt att påminna om att ingenjörerna normalt fick sin utbildning i det militära, som exempelvis byggleddaren Nordencreutz.

Grundgrävningen påbörjades i juni 1817 sedan kronprinsen godkänt tomtkarta och stakning. En grundläggningsceremoni hade med största iver planlagts till hösten 1817, men Carl Johans tillämnade besök ställdes in. Carl Johan besökte Uppsala igen 1819, då som innehavare av tronen, för att lägga grundstenen till biblioteket. Byggnaden hade vid det laget hunnit upp till första raden av fönster, men ceremonin ansågs så symboliskt värdefull att den ändå måste äga rum. Vid detta tillfälle lovade kungen att han skulle stödja byggnadsföretaget med 30 000 riksdaler ur sin egen kassa.³²

Sundvall hade 1819 färdigställt de ritningar (nr V) som blev hans sista inom projektet. Huskroppen är längre jämfört med ritningen från 1813, men inte fullt så lång som i de mellanliggande projekten. Mest märkbart är emellertid att proportionerna förändrats och blivit smäckrare. Det omtalade trapphuset har tillkommit och sidoflyglarna finns fortfarande kvar. Ett nytt slags tak bidrar med extra höjd och ljusinsläpp till den stora festsalen, och det har föreslagits att detta säteritak, typiskt för 1600-

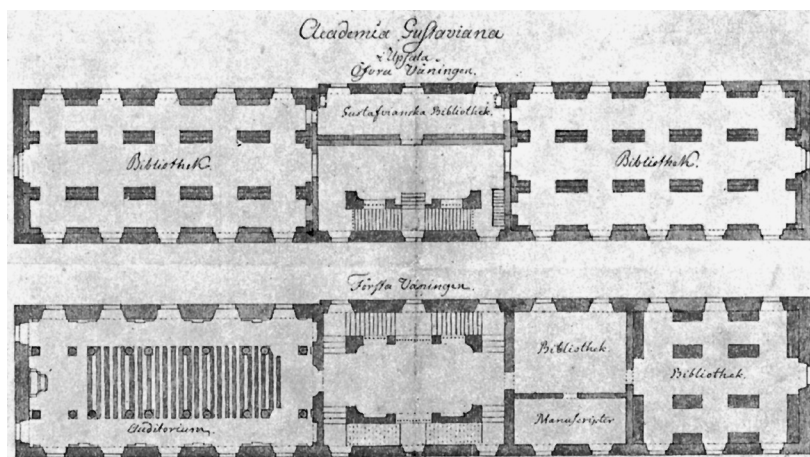

Planritning av biblioteket i Gustavianum av P. F. Aurivillius, c:a 1804, avbildad i Ernst Areens "Uppsala universitetsbiblioteks byggnadshistoria", Nordisk tidskrift för bok- och biblioteksväsen 1919. Original i Uppsala universitetskanslers arkiv, Riksarkivet.

talets herrgårdar, skall vara en anspelning på den rivna Carolina Academia. Inuti byggnaden har boksalar och instrumentrummen förlängts, och fyra mindre rum har lagts till. Fasaden har i den sista versionen, möjligen till följd av påtryckningar från byggnadskommittén, mjukats upp med fler dekorativa element. Fönstren har försetts med omramningar, en rad mezzaninfönster för ytterligare ljusinsläpp har tillkommit, portiken är utsmyckad med kolonner och en balkong med statyer föreställande de fyra fakulteterna. Ovanför den första våningen har Sundvall lagt in en ram texten "Bibliotheca Carolo Johannæ", *Carl Johans-biblioteket*, omgiven av medaljonger.³³

I mars 1817 hade Sundvall tillstyrkt valet av byggleddare, men tydligen fick han och Nordencreutz samarbetsvärigheter. Protokollen avslöjar att konsistoriet snart såg att de kunde tvingas agera skiljedomare vid eventuella konflikter. I ett principiellt beslut, fattat 1819, anges att universitetet skulle ställa sig på byggleddarens sida i det fall han och arkitekten hade skilda meningar.³⁴

När konsistoriet i februari 1821 bad att få de återstående ritningarna (antagligen interiörer) svarade Sundvall med att kritisera Nordencreutz' arbete. I svarsbrevet meddelade Sundvall att de trappor som skulle finnas på huvudbyggnadens gavlar, måste placeras på sidan av respektive port, inte mitt framför den, för att inte hela byggnaden skulle förstöras. Om trapporna redan rests på fel sätt ville Sundvall inte mer befatta sig med projektet. Konsistoriet kunde vid en besiktning konstatera att trapporna inte var byggda enligt Sundvalls direktiv, och grep möjligheten att anställa en ny arkitekt. Sannolikt hade Nordencreutz "gjort fel" avsiktligt för att framkalla ett avgörande.³⁵ Inte heller är det otänkbart att Sundvall ställde ultimatum i avsikt att slippa ur ett påfrestande samarbete. Den nye arkitekten anställdes 1821 på byggleddaren Nordencreutz' initiativ. Carl Johan Hjelm var teaterdekoratör med universitetsbiblioteket som sitt enda väsentliga arkitektuppdrag, och godkändes redan under försommaren av kansler och konsistorium.³⁶

Liksom Sundvall var Hjelm nyklassicist, men hade andra influenser i sitt uttryck. Han dämpade fasadens strama prägel ytterligare, bland annat genom en livfullare färgsättning med gul puts i stället för den grå, men framför allt reviderade han interiörerna, i synnerhet trapphusets och festsalens. Överlag förstärktes det romerska på bekostnad av det grekiska, och både i fasaden och i inredningen blev betoningen av de dekorativa elementen mer kraftfull och skulptural. Exteriörens uppmjukning var emellertid en utveckling som Sundvall själv påbörjat, som med de fakultetsstatyer han placerat på balkongen i sin sista fasadritning. Skillnaderna mellan de båda arkitekterna framträder kanske tydligast i festsalen och trapphuset. Sundvalls interiörer har en eterisk, i trapphuset nästan sakral framtoning, medan Hjelms inredningar är tungt kroppsliga och mer anlagda på det massivt imponerande.³⁷

Nästa bekymmer – det stora och återkommande – var finansieringen. Efter 105 000 spenderade riksdaler stod bottenvåningen vid 1820-talets början ännu utan tak, och konsistoriet anhöll hos kansler om antingen statliga anslag eller ett lån. Universitetet ville i det senare fallet ställa sin fasta egendom som hypotek. Kronprins Oscar, som efterträtt fadern som universitetskansler, började visserligen bli oroad över att universitetet tagit sig vatten över huvudet med det dyra byggprojektet, men fick kungen med sig. En proposition inlämnades till riksdagen 1823, och trots Ridarhusets avslag beviljades ett lån av 50 000 riksdaler banco. Ständerna krävde i gengäld att professorerna skulle gå i proprieborgen för lånet, alltså stå som personliga borgenärer.³⁸

Byggnaden fick tak 1826 och inredningen kunde ta vid, men under 1828 avstannade arbetet igen. Utifrån Nordencreutz' nya kostnadsberäkning väcktes 1830 förslag i konsistoriet om att begära ytterligare pengar i riksdagen, men förslaget röstades ned. Nordencreutz inkom 1831 med ännu en uppskattning över omkostnaderna, och byggnadskommittén, framför allt Erik Gustaf Geijer, förespråkade ett större lån. Akademiäntmästaren Daniel Magnus Schedvin ville inte tillstyrka detta. Han ansåg att universitetet kunde åstadkomma större delen av summan ur sina besparade medel och med försäljningar av hemman. Återstoden kunde täckas genom ett mindre lån, vilket konsistoriet beslutade att be kansler godkänna.³⁹ I mars 1832 biföll Oscar konsistoriets förslag och arbetet kom igång igen efter att ha legat nere under mer än tre år. Murning och stenhuggeri avslutades, byggnaden utrustades med dörrar, fönster och trägolv, och var mot slutet av 1833 så gott som färdigt, enligt Nordencreutz. Kostnaden för återstående inredningsarbeten (festsalen och biblioteksvåningen) uppskattade han till 40 000 riksdaler banco.⁴⁰

Vid riksdagen 1834–1835 lade Kungl. Maj:t en proposition om avskrivning av universitetets lån, vilket varken statsutskottet eller ständerna ville tillstyrka. I synnerhet hördes kritik från bondeståndet för slöseri. I prästeståndets behandling av ärendet understödde universitetets representant, filosofiprofessor Samuel Grubbe, statsutskottets rekommendation att avslå propositionen, men meddelade samtidigt att byggnaden omöjligt kunde färdigställas utan ytterligare stöd. Att han ändå förordade avslag berodde på att han ansåg att det var viktigare med ett årligt statsanslag till universitetets ordinarie verksamhet. I sitt inlägg förklarade Grubbe universitetets behov av ett större bibliotek på säkert avstånd från brandfarlig bebyggelse. Han medgav att byggnaden blivit dyrare än man först trott, men det berodde inte på några grova misstag, som påståtts i bondeståndet. En anekdot som återberättas i flera sammanhang tycks härröra från riksdagen: en av bondeståndets ledamöter menade att arkitekten glömt planera för trappa, så att grunden måste rivas och läggas på nytt. Så var det inte, försäkrade Grubbe (och man kan tillägga att utanpåliggande trapphus inte var något nytt påfund, utan tvärtom ett bekant grepp

för både Sundvall och andra arkitekter). Universitetet hade vidare kritiserats för att de byggde nytt när de kunde ha inhyst biblioteket i Uppsala slott. Enligt Grubbe hade detta diskuterats, men slottet, som tjänade som bostad, var olämpligt för bokförvaring på grund av brandrisken. Att utrymma slottet skulle ha medfört stora kostnader för ersättningsbostäder. Resultatet av riksdagsdiskussionerna blev att universitetet beviljades fem års anstånd med lånet. De statsanslag som tilldelades universitetet medförde samtidigt en ökning i bibliotekets andel av anslagen.⁴¹

Universitetet hade redan börjat agera för att göra projektet billigare. I december 1832 hade Nordencreutz inlämnat en formell protest mot att målning och dekoration av bokgalleriet hade överlåtits på ”en ämbetsmålare här i staden”, det vill säga akademisnickaren Jonas Rosenson som var förmånligare att anlita eftersom han hörde till universitetets fasta personal.

Konsistoriet gav till att börja med efter något för Nordencreutz’ klagomål, men beslöt i mars 1834 att skjuta upp allt träsnideri-, målnings-, förgyllnings- och bildhuggeriarbete, och endast låta tillverka bokskåp för biblioteksvåningen.⁴² Sundvalls inredning hade varit sparsmakad i ljusa färger, med enkla hyllor och diskret ornamentering. Hjelm’s mer slösande interiör var robustare med skulptural utsmyckning och rikt ornerade lister. Men en utarbetad dekor var inte fullt så kostsam som man kan tro. Tidens smak krävde inte dyra material, och prydnaderna fick gärna vara gjutna i gips och målade.

Som båda arkitekterna hade avlidit och även Nordencreutz gick ur tiden 1834, behövde konsistoriet inte längre ta hänsyn till önskemål från någon av dem, och byggnadskommittén samlades i augusti 1835 för en förut-sättningslös diskussion av inredningen. Kommittén bestod då av Schröder, Schedvin, Rosenson, akademiritmästaren Johan Way, löjtnanten vid ingenjörskåren Carl Wilhelm Sternberg, botanikprofessorn Göran Wahlenberg, kemiprofessorn Lars Peter Walmstedt samt dåvarande rektorn, astronomiprofessorn Johan Bredman. På Schröder’s förslag beslutades nu om en enklare inredning.⁴³

Efter en besiktning av biblioteksvåningen kunde kommittén avge förslag till konsistoriet på en väsentlig förenkling av interiören. Bland annat ville man skjuta upp boaseringen av fönstersmygar och pelare – dels var det dyrt, dels brandfarligt (att fodra fönsternischer med trä har även viss betydelse för isoleringen, men det var inget gångbart argument vid just detta tillfälle). Pelarna skulle i stället kläs med bokhyllor, varigenom man dessutom vann 50 procent mer hyllutrymme. Konsistoriet följde kommitténs förslag och Sternberg fick i uppdrag att utarbeta en ny dekorationsritning, som förelåg i november 1836.⁴⁴

Under de fem följande åren framskred arbetet i långsam takt, rimligen därför att man måste hålla sig inom den årliga budget av 2 000 riksdaler banco, som fanns anvisad på stat. År 1837 meddelades i konsistoriet att

byggnaden fått fuktskador samt beslutades om installering av stuprör och, på Schröders förslag, åskledare. Året därpå lät man sätta upp stenstolpar med kedjor runt planen framför biblioteket för att hindra vägförande att ställa sina hästar intill bibliotekets väggar. Under åren 1835–41 spendades 18 731 riksdaler banco på inredningen, mindre än hälften av vad Nordencreutz beräknat – och inräknat stenstolpar och stuprännor.⁴⁵ Men man skall också komma ihåg att när byggnaden 1841 förklarades färdig, var festsalen fortfarande oinredd och hade tegelgolv.

Uppförandet av Carolina Rediviva hade dragit ut på tiden. Det berodde framför allt på att den nya biblioteksbyggnaden var ett dyrt projekt som universitetet bekostade nästan helt på egen hand. Kostnaden för det nya biblioteket uppgick till 313 131 riksdaler banco, varav universitetet fått låna 50 000 och fått 30 000 i gåva av Carl XIV Johan. Lånet slutbetalades 40 år senare, vilket innebär att universitetet stod för c:a 90 procent av kostnaden.⁴⁶

Resultatet blev (bortsett från det ekonomiska) en samlande symbol för universitetet, vilken inte skall underskattas. Arkitektoniskt hade många viljor varit inblandade. Byggnaden bar trots allt Sundvalls signatur, med den öppna boksalen som det centrala elementet i enlighet med traditionell biblioteksplanering.⁴⁷

Museum, monument och bibliotek

Uppgifterna är motstridiga om vilka samlingar det gäller, men det verkar som om man flyttat boksamlingar till den nya byggnaden innan den 1841 ansågs fullständigt färdigbyggd. Redan 1828 placerades en handskriftsamling i ett av den nya byggnadens hörnrum.⁴⁸ Året därpå dog Aurivillius, vilket medförde ett akut förvaringsproblem, eftersom delar av biblioteket förvarades i hans hem. Hans efterlevande krävde nu hyra för universitetets böcker, och man började därför 1830 diskutera uppsättandet av tvärhyllor i Gustavianum för att kunna flytta böckerna tillbaka dit.⁴⁹

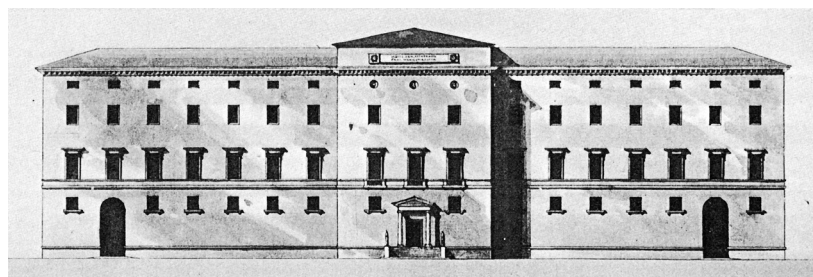

C. F. Sundvall, Fasad 1818 (version IV) Ritningar till Carolina Rediviva, AA I, Kart- och bildarkivet, Uppsala universitetsbibliotek.

I ljuset av den allmänna platsbristen måste extra ordinarie bibliotekarien Pehr Wilhelm Afzelius' brev till nyblivne akademibibliotekarien Schröder läsas. Afzelius skriver 1830 att det Augsburska konstskåpet, det skrymmande, barocktida kuriosakabinett som biblioteket hade i sin vård, borde flyttas från södra boksalen på Gustavianum till slottet: "Konstcabinettet [...] är ett *oting* på Bibliotheket. Med Bibliothekets samlingar i vår instruction kan förnuftigtvis ej menas något annat än Bibliothekets egna Seltenheite, h. e. sällsynta upplagor, manuscr. etc. etc."⁵⁰ Enligt bibliotekets reglemente från 1796, som måste vara den instruktion Afzelius åberopar, ingick det emellertid i biblioteksamanuensens arbetsbeskrivning att visa konstskåpet för besökare, lika väl som manuskriptsamlingar och äldre, rara tryck.⁵¹

Schröder meddelar i ett brev från mitten av augusti 1830 att Gustavianum utrustats med ytterligare hyllor, och det verkar som om böcker flyttades in i båda boksalarna under sommaren. I sina efterlämnade anteckningar anger Schröder även att den svenska historiska litteraturen skall ha flyttats till två av hörnrummen i den nya byggnadens färdigställda nedersta våning. I det nämnda augustibrevet berättar Schröder att riksdagshandlingar och tidningar flyttats till den nya byggnaden, men nämner inget om den svenska historielitteraturen.⁵²

På förslag av Schröder fattade konsistoriet 1834 beslut om att upplåta "et af de öfversta små rummen i Nya Bibliotheks Byggnaden" till de samlingar som filosofiska fakulteten skaffat för att inrätta ett "Historio-Ethnographiskt Museum", samt att flytta handskriftssamlingarna till den nedersta våningen. Den 12 juli hade handskrifter och inkunabler flyttats. Schröder kom efterhand att ansvara för alla universitetets antikvariska samlingar. Han var sedan 1820 prefekt för myntsamlingen, förestod från 1832 universitetets samling av fornsaker (det historio-etnografiska museet), och blev föreståndare för det 1840/41 inrättade konstmuseet.⁵³

I en pm skriven av vice bibliotekarien Carl Johan Fant 1838 uppräknas en mängd av bibliotekets ofullbordade eller ännu inte påbörjade arbetsuppgifter. Bland annat måste inkunablerna katalogiseras, och det var dags att ta itu med flyttningsförberedelser. Inventeringen efter Aurivillius' död hade avbrutits och måste återupptas, en skriftlig plan för flyttning och uppställning av böckerna borde göras samt underställas akademiska konsistoriet. Man måste också försäkra sig om att rummen i den nya byggnaden var fria från fukt, i synnerhet den övre våningen som ännu inte hade vädrats. Fant var tydligen i detta dokument inställd på att behålla uppställningen på Gustavianum, men Schröder måste under de följande åren ha bestämt sig för att den skulle ändras.⁵⁴

När Schröder 1841 meddelade konsistoriet att inredningen var färdig, sade han sig nämligen ha haft god tid att planera såväl flyttning som uppställning av biblioteket. Flyttningen av det återstående biblioteket ägde rum under elva arbetsdagar från den 12 augusti 1841. I bibliotekets entré

tog Schröder emot en strid ström av böcker, vilka med hjälp av nationsvaktmästare ställdes upp alfabetiskt i systematiskt ordnade grupper. Konsistoriet hade bestämt att alla professorer skulle närvara vid flyttningen, vilket också skedde. ”Flera af Akademiens både äldre och yngre lärare äro för det närvarande behjelplice att systematiskt ordna de till deras vetenskaper hörande skrifter”, skrev lokalbladet *Correspondenten* den 3 september 1841.⁵⁵

Schröder meddelade i konsistoriet den 23 augusti att utrymmet i den nya byggnaden skulle vara tillräckligt för lång tid framöver, och att man planerade inredningen i utlåningsrummet. Han hemställde också om att galler sattes för fönstren ”i nedersta våningen der måhända den dyrbaraste delen af bokförrådet förvaras.” Under den följande månaden kunde sedan Schröder fortsätta med uppställning och katalogisering, enligt det system han utarbetat och som skulle användas under mer än ett århundrade. Enligt vad Schröder själv berättat kunde biblioteket öppna ”i vanlig ordning kl. 12” från och med den 10 oktober. Schröders redogörelse för arbetet med organisationen skall dock tas med en nypa salt. De böcker som systematiserades var sådan litteratur som bedömdes vara aktuell – övriga volymer fick stå i samma (o)ordning som rått på Gustavianum.⁵⁶

Undervisningsutrymmena togs i bruk under hösten 1841. Föreläsningarna i fysik kunde äntligen hållas i de nya lokalerna och även professorn i estetik, P. D. A. Atterbom, använde Auditorium Physicum för sina offentliga föreläsningar. Detta varade emellertid inte så länge – läsåret 1842/1843 är det andra och sista som tyder på regelbunden undervisning i fysikauditoriet. Kanske har salen redan då behövts för bokförvaring? Från 1853 anges att astronomie observator Anders Ångström, sedermera professor i fysik, undervisade i Auditorium Physicum, men det är då inte salen i Carolina Rediviva som avses.⁵⁷

Festsalen kom tidigt till användning. En medicine doktorspromotion hölls redan i juni 1835, trots att akademiräntmästare Schedvin reserverade sig mot det eftersom både deltagare och anställd personal kunde befaras vara oaktsamma om de nya lokalerna. Schedvin oroade sig för fönster, trappor och väggar även när dåvarande *inspector musices* Geijer anmälde i konsistoriet att sångerskan Jenny Lind anhållit om att få ge en konsert tillsammans med hovkapellmästaren Johan Fredrik Berwald. Konserten ägde dock rum den 16 juni 1839 och blev en stor succé. Från 1837 hade akademins *musices director* Johan Erik Nordblom givit konserter i salen, möjligen årligen, men han hade även tillgång till stadens andra konsertlokaler – Gustavianum, Orangeriet, Gillet, Domkyrkan och teatern. Studentkåren började ge köruppträdanden från 1845. Flera av tidens musikaliska storheter uppträdde under dessa år i Uppsala, såväl nationella som internationella, och använde emellanåt universitetsbiblioteket som konsertsal.⁵⁸

Carolinakonsserterna ägde dock inte rum under den kallaste årstiden, av förklarliga skäl. Byggnaden var inte uppvärmd. Eldning var tillåten endast i expeditions- och arbetsrummen, som låg vid gavlarna av den 75 meter långa byggnaden. Bibliotekets vaktmästare var inte (som exempelvis den botaniska institutionens vaktmästare) betrodd med att elda; enligt reglementet 1796 fick eldning ske endast i närvaro av bibliotekarie. Dessa bestämmelser hade formulerats för ett arbets- och läsrum i Gustavianum som inte heller var så stort, men enligt uppgifter eldade man även i auditoriet i Gustavianum, åtminstone under konserter på 1820-talet,⁵⁹ vilket bör ha spridit någon värme till det övriga huset. Kylan var förvisso svår även i Gustavianum, men den nya byggnaden var större, hade färre eldstäder, och i konsertsalen fanns ingen sådan att tillgå.

Festligheterna i biblioteket kretsade annars kring Carl XIV Johan, som kom till Uppsala för andra gången 1819 och då lade grundstenen till byggnaden. Grundläggningsceremonin hade börjat förberedas redan två år tidigare, då konsistoriet fick veta att kronprinsen planerade ett Uppsalabesök under oktober 1817. Rektor skulle arrangera lån av kanoner från Stockholm, man skulle låna mynt från myntkabinettet att lägga under grundstenen, samt låta förfärdiga en kopparplåt med inskription. Uppdraget att föreslå en lämplig inskriptionstext gick till skytteanske professorn Olof Kolmodin.⁶⁰

I oktober godkände konsistoriet Kolmodins text, men det meddelades att prinsen inte skulle komma på utsatt dag. Man beslutade att ändå gravera skylten, och att även låta tillverka en murslev av silver och en silverbelagd hammare av stål, ”på det intet hinder måtte förekomma för denna så högt efterlängtrade högtidlighets fullbordan”, som skulle äga rum så fort Carl Johan kunde tänkas ha tid att delta i ceremonin.⁶¹

I juni 1818 lät kronprinsen meddela att det gick bra att fortsätta med byggnadsarbetet utan ceremoni, samt att han kanske kunde väntas till Uppsala nästa höst.⁶² Mycket riktigt meddelades i oktober 1819 att den nu krönte Carl XIV Johan planerade en resa till Uppsala.⁶³ Två dagar efter detta bud var konsistoriet i full färd med detaljplanerna för grundläggningen, som ju samtidigt blev den nye kungens första Uppsalabesök. Universitetet skulle på egen hand bekosta smyckningen av Odinslund och tillsammans med domkyrkan en illumination av den där belägna brunnen ”med lampor och pots au feu”, och man skulle montera ”Transparenter ofvan för Trappan till Nya Byggnaden”.⁶⁴

Kungen anlände tillsammans med sin son Oscar, den nye universitetskanslern, och höll en festbankett på slottet. Efter middagen anordnades en storslagen och effektfull illumination i oktobermörkret, bekostad av akademistat och borgerskap gemensamt. På Stora torget hade man placerat vad som beskrivs som en 40 fot hög kolonn, omslingrad av ljuslågor. De fyra huvudgatorna som utgick från torget var upplysta, liksom Slottsbacken och Odinslund. Kring domkyrkotornen hade lindats ljusgirlinger

och framför ingången till den nya biblioteksbyggnaden hade man rest en stor transparang, en målning på väv eller papper som genomlystes bakifrån. Transparangen återgav fasaden som den skulle se ut i färdigt skick, enligt Sundvalls senaste fasadritning. På ena sidan fanns Carl Johans namnchiffer och på den andra Oscars. Även Gustavianum var smyckat med transparanger. En målning visade bröstbilder av Gustaf II Adolf och Carl X Gustaf, den ene betecknad ”fundator”, grundare, och den andre ”legislator”, lagstiftare. En annan målning avbildade de nio sånggudinnorna.⁶⁵

Följande dag presenterades universitetets lärare och studenter för kungen, och på kvällen gav landshövdingen bal på slottet. Men det var tisdagen den 19 oktober, årsdagen av segern över Napoleon vid Leipzig, som Carl Johan utsett till dagen för grundläggningsceremonin. Mursleven av silver och hammaren med silverinläggningar kom till användning, och under stenen lades exemplar av de svenska mynt som var i bruk samt en kopparplåt med följande inskrift:

Carolus XIV Johannes
Svec. Norveg. Goth. Vandalorumque
Rex Augustissimus
ædis hujus Apollinaris,
Cui
Princeps idem regni successor
Et
Academiae Upsaliensis Cancellarius
locum octo ante annis effatus est,
fundamenta sua mani locavit
die XIX Octobris MDCCCXIX⁶⁶

Senare på dagen hölls en kunglig taffel och på kvällen gav man återigen bal, denna gång på Gillet. Följande dag reste de kungliga åter till Stockholm.⁶⁷

Carl Johans gjorde ett tredje besök i Uppsala under försommaren 1834. Som en del i festligheterna gav han en middag för 200 personer i det ännu inte färdigbyggda biblioteket (matlagningen sköttes i två intilliggande hus, posthuset och fru Wibergs gård – senare känd som Geijersgården). Solennitetssalen, som invigdes i och med detta, var ännu inte inredd; golvet bestod fortfarande bara av tegelsten, och läktarna, varifrån ”stadens fruntimmer” skulle få bese festligheterna, måste förses med provisoriska stängsel eftersom man inte hunnit bygga räcken. Dessa festbanketter var länge en maskulin angelägenhet, och liksom de akademiska processionerna något som uppfördes för en publik, för att särskilja universitetet från det övriga samhället. På kvällen efter middagen i solennitetssalen bjöd landshövdingen 400 personer på fest i orangeriet, och studentkåren kom dit och sjöng.⁶⁸

Kungens besök hade, enligt Hans Järta, verkat entusiasmerande på studenterna, och kungen hade också strött diverse ynnestbevis omkring sig. Kemisten Lars Peter Walmstedt och akademiräntmästaren Schedvin utnämndes till Nordstjärneriddare, medicinaren Pehr von Afzelius blev kommandör av Vasaorden och juristen Lars Georg Rabenius adlades. Dessutom instiftades de så kallade Carl Johansstipendierna för filosofie magistrar. Kungen försåg också tre änkor med livstidspension, nämligen Anna Magdalena Haeffner som varit gift med universitetets kapellmästare och *musices director*; Alida Knös, professorsänka efter orientalisten Gustaf Knös och som tillsammans med sin dotter Thekla skulle stå värdinna för en av Uppsalas främsta litterära salonger; samt Catharina Margareta Nordencreutz, vars make hade lett byggnadsarbetet med både Linneanum och det nya biblioteket.⁶⁹

Vid mitten av 1820-talet fick biblioteket namnet Carolina Rediviva, också detta en del av Carl Johanshyllningarna. Sundvalls första fasadritningar angav inget namn, men för grundläggningen 1819, när man utgick från den andra uppsättningen av Sundvalls ritningar, planerade man att sätta en transparang framför bibliotekets fasad. På målningen skulle finnas en text hämtad från den senlatinske författaren Ausonius: ”Aeternis signat sua tempora fastis”. Det ursprungliga sammanhanget är en slags bön eller välsignelse inför det nya året, skriven i samband med Ausonii utnämning till romersk konsul. I original lyder raden: ”Hoc capite aeternis signat sua tempora fastis” vilket betyder ”Genom mig [konsul Ausonius] utmärker [Rom] sitt tidevarv i evigt fortgående ämbetsmannalängder”. Citatet får i sin Uppsalaform en dubbelmening: [*Carl Johan*] utmärker sitt tidevarv i regentlängder utan slut eller [*Biblioteket*] utmärker sitt tidevarv med evigt bestående annaler.⁷⁰

Till ritningarna 1819, den sista versionen av biblioteket, hade Sundvall lagt in en ram för bibliotekets namn. Han förutsatte att det skulle kallas *Carl Johans-biblioteket* och lämnade projektet innan namnfrågan hann avgöras. Carl Johan var emellertid ingen vän av den sortens namngivning – Kongl. Frederiks Universitet, Kejsarliga Alexanders Universitetet – varför det blev nödvändigt att agera med större finess.⁷¹ Universitetet lämnade 1824 sina inskriptionsförslag till den godkännande instansen för sådant, Vitterhetsakademien. De hade utarbetats av en särskilt tillsatt grupp bestående av professorer, varav flera även var ledamöter av Vitterhetsakademien: Sven Themptander (romersk rätt, dåvarande rektor), Olof Kolmodin (Skytteanus), Carl Johan Lundvall (latin), Samuel Ödmann (pastoralteologi), Anders Hultén (dogmatik och moralteologi), Nils Fredrik Biberg (praktisk filosofi), Geijer (historia) och Aurivillius (som förutom akademibibliotekarie var professor i vitterhet). För fasaden föreslogs ”Carolina Rediviva”, *det återupplivade Carolina*. Namnet är dels en anspelning på universitetets gamla huvudbyggnad Academia Carolina som revs 1778, dels på Carl Johans namn – men är naturligtvis en svagare referens

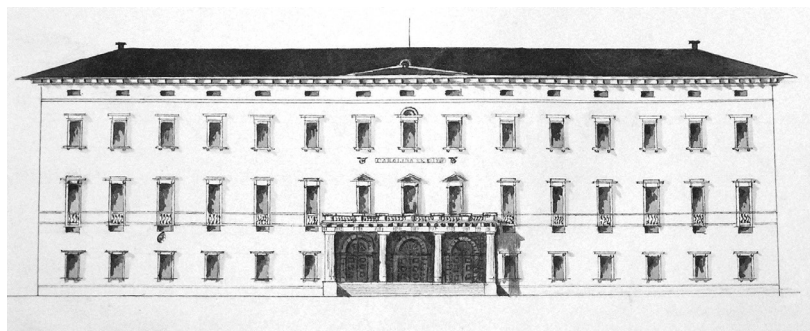

C. J. Bergman, teckning av Carolina Rediviva 1836. Ritningar till Carolina Rediviva, AA I, Kart- och bildarkivet, Uppsala universitetsbibliotek.

än om byggnaden namngivits *Carl Johans-biblioteket* enligt Sundvalls fasad från 1819. Det nya namnet ses i fasadavbildningen från 1836 av Carl Johan Bergman.⁷²

Att biblioteksbyggnaden hade planerats som ett rojalistiskt monument är uppenbart vid närmare studier av arkitekturritningarna. I synnerhet syns det i Sundvalls mest storslagna versioner. I dem hade han ritat en särskild Carl Johanssal med en kungastaty i västra änden och en balkong i den östra, där kungen kunde hälsa akademins och stadens invånare, ja, kanske rentav den uppgående solen. Balkongen följde med till Sundvalls sista version och den färdiga byggnaden, och även om den stora salen inte fick rum i den sista versionen finns detaljritningar av trapphuset med en Carl Johansstaty som blickfång på första trappavsatsen. Carl XIV Johan lovade 1836 att förse biblioteket med en byst av sig själv, vilken höggs i Carraramarmor och kunde överlämnas år 1842.⁷³

De projekterade rummen

Så långt har vi följt biblioteksbyggnadens tillkomst, med å ena sidan förhandlingar om tomten, byggnadsprojektets ekonomiska förutsättningar och byggnadens funktioner, å andra sidan den ursprunglige arkitektens utbildningsbakgrund, de konsthistoriska aspekterna på hans förslag och något om de övriga inblandade personerna. Sundvall ritade alltså flera versioner av biblioteket, och medan ritningarna I–II och V säkert sågs som möjliga att bygga efter, skall III–IV snarare ses som uppvisningsritningar, skrivbordsprodukter eller tvådimensionella konstverk. Den sista versionen satte tydligast spår i den uppförda byggnaden, men det är givande att studera vägen genom Sundvalls olika förslag fram till den sista versionen.

Det första steget i analysen är en genomgång av planritningarna, där jag förenklat och renritat de tre versionerna, samt översatt dem från Sundvalls inte alltid korrekta franska. Alla dessa ritningar visar tre vå-

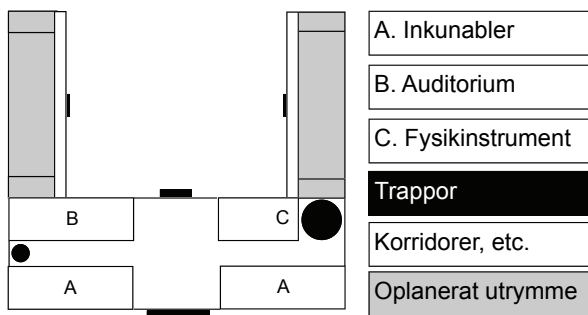

Version a, bottenvåningen.

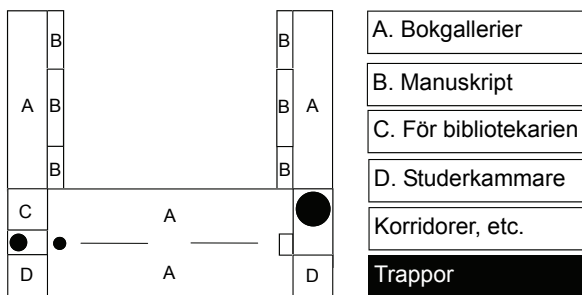

Version a, första våningen.

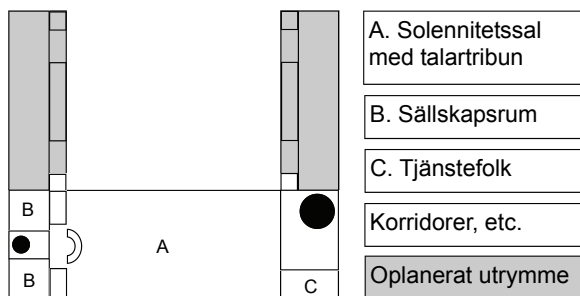

Version a, andra våningen.

ningar: bottenplan, första och andra våningen. Nästa steg är en genomgång av vissa, mer teoretiska, aspekter i arkitekturhistorisk litteratur, och slutsteget en överföring av planritningarna till tillgänglighetsdiagram för jämförelser mellan de tre versionerna.

*

Den första versionen som Sundvall ritade 1813–15 ser inte ut att ha varit mycket mer än utkast, även om den andra ritningen godkändes av kungen. Rummen är (utom i bottenplan) placerade litet för asymmetriskt för att egentligen stämma med Sundvalls estetiska utbildning.

Konsistoriet efterfrågade från början utrymme för boksamlingarna, en festsal, ett rum för Akademiska kapellet, en ritsal och förvaringsutrymme för anatomiska preparat. Vid sidan av dessa officiella önskemål måste ett ytterligare ha nått Sundvalls öron. Bottenplanet (*rez de chaussée*) i hans första ritningar omfattar nämligen utrymmen för undervisning i fysik. Fysikundervisningen hade inga egna lokaler, men däremot en växande samling av instrument, som vid tiden för den nya byggnadens uppförande förvarades i ett rum i konsistoriehuset – där också professor Nordmark höll sina föreläsningar.⁷⁴ Kemiämnet hade sedan mitten av 1700-talet egna lokaler med laboratorier och professorsbostad, botaniken hade hus och trädgård, och astronomiundervisningen bedrevs i det för observationer illa lämpade Celsiusobservatoriet på Svartbäcksgatan.

Vidare planerades två gallerier för universitetets samling av inkunabler (*livres du siècle typographique*), de tidigaste tryckta böckerna (i dag brukar man säga böcker tryckta 1450–1500) som skänkts till universitetet genom ärkebiskopen och universitetskanslern Uno von Troils förmedlan åren 1788 och 1792.⁷⁵ Inkunablernas placering i rummen mot fasaden innebär att de hamnade i östläge, vilket enligt den klassiska arkitekturen var det bästa för boksalar – eftersom fönster mot öster innebär morgonsol.⁷⁶

På första våningen (*premier étage*) skulle de egentliga biblioteksutrymmena finnas. Den stora salen delades upp av hyllor längs mittaxeln i ”galleries des livres” och omgavs av små rum för bibliotekarien och, återigen mot öster, studerkammare (*cabinets d'étude*) eller läsrum för besökare som ville sitta och läsa. Kamrarna har god tillgång till dagsljus, eftersom de även är placerade mot gaveln.

Den andra våningen (*second étage*) var avsedd för högtidligheter av olika slag, med en stor festsal (*salle pour les solennités académiques*), två mindre sällskapsrum (*pour s'assembler*) och ett utrymme för tjänstefolk, som var nödvändigt vid middagar.

*

Den stora versionen var sannolikt ett utslag av vad Sundvall lärt sig hos Jean Augustin Renard. Där hade han ritat fiktiva lasarett och bibliotek i stort format, och haft möjlighet att ta ut svängarna. Om den första versionen inte visade vilka mästerliga bibliotek Sundvall kunde rita, så tog han skadan igen i ritningarna 1815–17. Byggnaden är avsevärt längre och har dessutom fått två huvudlängor sammankopplade med tre flyglar. Bottenvåningens planlösning är schematisk och helt symmetrisk. Fasaden vetter fortfarande mot öster (nederkanten av ritningen), men nu har tre

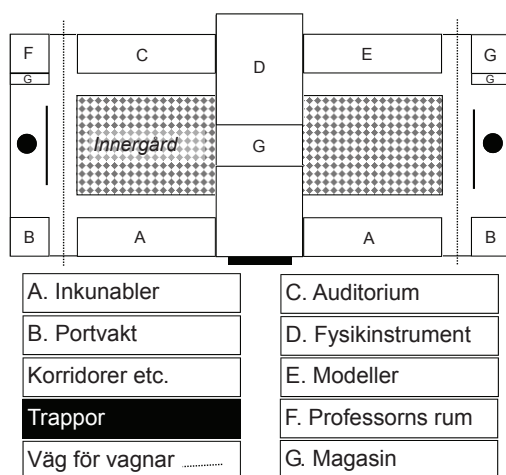

Version b, bottenvåningen.

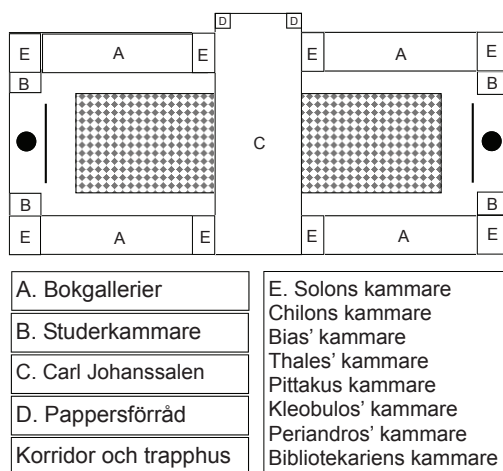

Version b, första våningen.

ingångar placerats mot flyglarna. De två ytteringångarna vaktas av varsin portvakt (*concierge*), och skulle vara de entréer som användes till vardags. Inkunablerna skall fortfarande förvaras i bottenplanet, och tre magasin har ritats in på våningen.

Fysikundervisningen ges större utrymme än i första versionen. Nu finns inte bara ett auditorium och rum för instrumentsamlingen, utan också en kammare för undervisande professor. Sundvall har även reserverat ett rum för modeller (*salle pour differens models*). Möjligen var det fråga om de

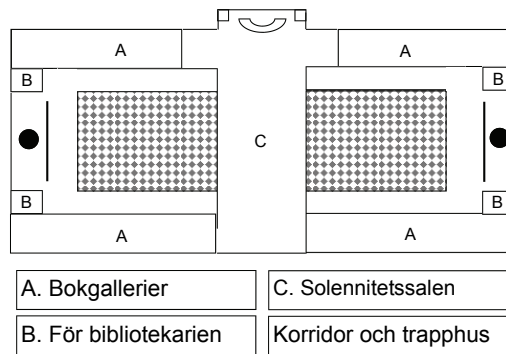

Version b, andra våningen.

ekonomisk-mekaniska modeller som Anders Berch använde i sin undervisning på 1700-talet, men det rimliga är att dessa behöll sitt hemvist i ekonomiska teatern vid Gamla torget. I så fall skulle modellrummet i bibliotekets bottenvåning kanske användas till de modeller som tagits ur den Berchska samlingen för den borgströmska professurens räkning, och vilka hade förvarats separat sedan 1770-talet (eventuellt i Gustavianum).⁷⁷

Biblioteksvåningen i den stora versionen har fått tydligare symmetri. De fyra bokgallerierna ligger i husets huvudlängor mot öster och väster, med direkt anslutning till lika många studerkammare. I övrigt är Sundvalls stora biblioteksversion litet gåtfull. Han har reserverat mittflygeln för ett slags Carl Johanstempel (*salle de Charles Jean*), men också ritat in bokhyllor i salen ifråga. Den är alltså inte en högtidssal av samma slag som i våningen ovanför. I salens västra ände skall en staty stå, och motstående vägg har dörrar ut till den balkong som syns i fasadritningarna som hör till version b. Man kan associera till kyrkorummet, som också sträcker sig i öst-västlig riktning.

Vidare har Sundvall mot bokgalleriernas kortändarna ritat in åtta kamrare, vilka enligt planlösningen är avsedda för Greklands sju vise män och akademibibliotekarien. Både den antika allusionen och symmetrin är eleganta: det svenska ämbetet förs samman med klassisk mytologi och historia, samtidigt som antalet rum blir möjligt att placera symmetriskt. Men vad kamrarna skulle användas till framgår inte. Det tycks inte som om det skulle stå statyer i dem. Möjligen skulle bibliotekets personal kunna disponera alla dessa kamrare, och därigenom finnas nära till hands för studerkamrarnas och galleriernas besökare, men bibliotekets personal översteg vid 1800-talets början sällan två personer. Rum för bibliotekarien hade Sundvall dessutom ritat in på festvåningen.

Även festvåningen är helt symmetrisk. Festsalen ligger i mittflygeln, bokgallerierna sträcker sig ända ut genom sidoflyglarna och åtföljs av fyra

små rum för bibliotekarien. Det funktionella med dessa personalutrymmen är lätt att ifrågasätta. Rummen ligger utspridda och är som sagt avsedda för en mycket liten personalstyrka. Om det finns besökare i bokgallerierna på både biblioteks- och festvåningen är det i princip omöjligt för bibliotekarien att finnas till hands. De rum för tjänstefolk och mindre sällskap, som ingick i den första versionen, är strukna i den stora versionen.

Det som fanns med bara i det stora biblioteket, och som sedan togs bort, var Carl Johanssalen och kamrarna för Greklands sju vise män. I gengäld ritade Sundvall i den sista versionen in utrymmen för studenter, för bibliotekarien och för den personal som behövdes vid stora festligheter, och placerade (i inredningsteckningarna) in en Carl Johansstaty i trapphallen.

*

Det sista biblioteket Sundvall ritade gick halvvägs tillbaka till ursprungsformen. Nu tänkte han sig en huslänga med tre flyglar. Den stora mittentrén återställdes, mittflygeln fick rymma trapphus och vestibuler.

Inkunablerna placerades alljämt i gallerierna mot öster. Bakom dem låg auditoriet och instrumentrummet, och i mindre rum ut mot gavlarna ritade Sundvall in fyra kammare för förvaring av samlingarna av medaljer, mynt och modeller (*cabinets de medailles, d'estampes et modeles*). Universitetets myntkabinettet hade 1787 flyttats från biblioteket i Gustavianum till det mindre konsistoriets rum, och där hölls också föreläsningarna i numismatik. År 1820 utsågs J. H. Schröder till föreståndare för de numismatiska samlingarna.⁷⁸

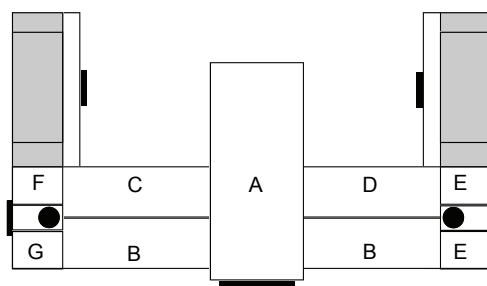

A. Trapphus, foajé	F. Medaljkammare
B. Inkunabler	G. Myntkammare
C. Auditorium	Passager, korridorer
D. Fysikinstrument	Trappor
E. Modeller	Oplanerat utrymme

Version c, bottenvåningen.

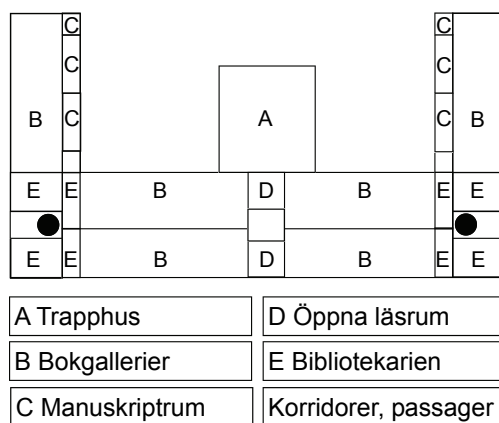

Version c, första våningen.

Symmetrin är oklanderlig, både på bottenvåningen och i det plan där de egentliga biblioteksutrymmena finns. Sidoflyglarna inrymmer bokgallerier och rum för manuskript, och mot gavlarna vetter fyra rum ”för bibliotekarien” (*à l’usage du bibliothecaire*), kopplade till fyra intilliggande ”förrum” som på ritningen kallas ”bibliotekariens kammare” (*cabinets du bibliothecaire*). Två studerkammare har placerats på byggnadens mittaxel, dock med mindre goda ljusförhållanden. Den studerkammare som ligger mot fasadväggen har fönster, medan den som ligger mot trapphuset saknar direkt dagsljus. Något hjälper det att båda läskammarna saknar väggar, de avgränsas av hörnpelare och har i övrigt full in- och

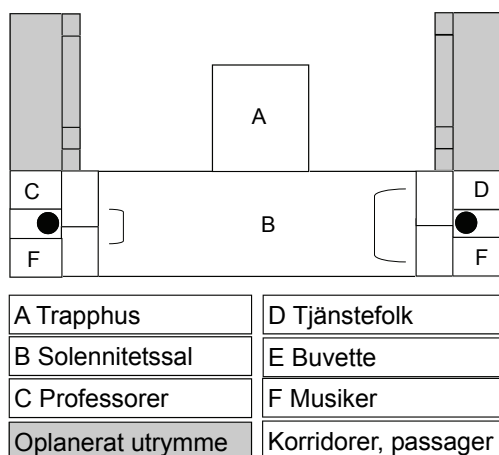

Version c, andra våningen.

utsyn. Vestibulen mellan kamrarna hindrar dem från att bli genomgång mellan bokgallerierna.

Den översta våningen är också helt regelbunden. Solennitetssalen sträcker sig i husets längdriktning, och omges av fyra rum för tjänstefolk och musiker på den ena sidan, fyra rum för professorer och tjänstefolk på den andra sidan. Här har festsalens funktion och de behov som följer därav fått utrymme i ritningen. Musikerna har rum när de inte framträder, tjänstefolket har plats för sig själva, samt för mat och dryck (*buvette*). Att Sundvall inte planerade för något kök i byggnaden är ganska självklart, med tanke på den uppenbara brandrisk det skulle ha inneburit.

De väsentliga likheterna mellan Sundvalls tre versioner talar för att byggnaden, trots sina övriga funktioner (museum, undervisning, firande av akademiska högtider och konserter), främst skall ses som en biblioteksbyggnad, även om konsistorieprotokollen länge, och litet ospecificerat, talade om ”den nya akademiska byggnaden”. Böcker finns på alla våningar i samtliga versioner. Det är också rimligt att anta att de oplanerade flygelvåningarna skulle användas till gallerier och manuskriptrum. Samtliga ritningar räknar med att inkunablerna skall ställas på bottenplanet, och bara i den sista versionen tycks översta våningen befriad från bokgallerier.

Teorier om rum

En byggnads planering, uppförande och användning genomförs vid olika tidpunkter och med intentioner som kan växla. Det är möjligt att anlägga flera olika perspektiv: det konsthistoriska, med fokus på byggnadens form och utsmyckning ut- och invärtes, det komparativt-konsthistoriska som jämför biblioteket med andra byggnader, det bibliotekshistoriska som kan undersöka utvecklingen av olika bibliotekstyper, det vetenskapssociologiska som tar fasta på exempelvis byggnadens organisation av kunskap (samlingarna), och det arkitektursociologiska som studerar relationer mellan de människor som verkar och rör sig i byggnaden, eller byggnadens plats i den omedelbara omgivningen.

Arkitekterna Bill Hillier och Julienne Hanson tar ett teoretiskt grepp på arkitekturen i sin omfattande studie *The social logic of space*. De understryker att arkitektur är ett sätt att strukturera de rumssystem i vilka vi lever och rör oss. Därigenom har arkitekturen ett direkt, snarare än symboliskt, förhållande till socialt liv, då den ger de materiella förutsättningarna för rörelsemönster, möten och undvikanden som är de sociala relationernas fysiska förverkligande. I det avseendet är (tom)rummen som byggnader skapar mer intressanta än byggnadernas ytor, väggarnas utseende och utformning, och det som bör studeras är snarare hur rum *i och kring* byggnader förhåller sig inbördes. I ett större system, som en by eller stad, är byggnader dels rumsligt relaterade till varandra (de uppförs cen-

tralt eller perifert, i närheten av kyrkan, torget eller hamnen etc.), dels definierar de sin relation till varandra genom konceptuella analogier (såsom lika eller olika interiörer). Analysen av en enskild byggnad eller grupp av byggnader kan således bli synnerligen komplex.⁷⁹

Vid mitten av 1800-talet var, enligt vetenskaps- och arkitekturhistorikern Sophie Forgans uppsats i antologin *Making space for science*, intilliggande institutionella byggnader centrala när man argumenterade för situeringen av vetenskapliga anläggningar. Bibliotek, museer och akademier skulle placeras i anslutning till redan befintliga byggnader av kunskaps- eller vetenskaplig karaktär. Arkitekturhistorikern H. M. Crass har kunnat visa att tyska biblioteksbyggnader integrerades i stadsplanen på i huvudsak tre typiska sätt. Universitetsbiblioteken återfinns vanligen i det nära grannskapet av universitetets huvudbyggnad och institutionerna, medan bibliotek i stadscentrum eller i kanten av stadskärnan ofta ligger nära andra offentliga fastigheter. En tredje typ, bibliotek ingående i större komplex, har inte förekommit så ofta, och har i så fall vanligen uppförts under nittonhundratalet.⁸⁰ Här skulle Carolina Rediviva (givetvis förutsatt att Sverige liknar kontinenten i detta avseende) utgöra ett steg mellan det första och det andra integrationssättet, eftersom den, efter flera förslag på tomter i närmare anslutning till universitetets övriga byggnader, kom att uppföras i kanten av stadskärnan och i närheten av landshövdingeresidenset (eller slottet) och posthuset. Så är det verkligen också, utvecklingen i Uppsala liknar både Forgans och Crass' beskrivningar, bortsett från att universitetsbiblioteket inte var den första akademiska byggnaden i området. Under slutet av 1700-talet hade en botanisk trädgård med orangerier, drivhus, professorsbostad och föreläsningssal anlagts i den forna slottsträdgården, alldeles intill Fjärdingstullen. Detta vetenskapskomplex stod färdigt för inflyttning 1805, invigdes 1807 och utgjorde således *tillsammans* med biblioteksbyggnaden en slags murbräcka för universitetets vidare byggenskap utanför de gamla stadsgränserna. Under det sena 1800-talet skulle akademisjukhuset anläggas söder om staden och flera naturvetenskapliga byggnader uppfördes utanför biblioteket, räknat från den forna stadsgränsen.

Arkitekten Thomas A. Markus har skrivit en omfattande bok om byggnaders sociologiska betydelse. I den beskriver han de biblioteksmodeller som funnits: pulpetsystemet där läsaren satt eller stod framför boken, som vilade mot en sluttande yta och ofta var kedjad vid bokhyllan; båssystemet där läsaren satt vid en hylla med böcker som förvarades stående; och väggsystemet med läsplatsen mitt i rummet och böckerna i hyllor längs väggarna. Väggsystemet kom att dominera biblioteksarkitekturen under lång tid, i olika former med rektangulära, ovala eller cirkulära boksalar, och sidogallerier för att utnyttja salarnas fulla höjd.⁸¹ Den öppna boksalen, där böckerna förvarades, lästes och lånades ut av bibliotekets personal, styrde utformningen av byggnaderna till den grad att man talar om den

äldre bibliotekstypen som *salsbibliotek*. Salsbiblioteken uppfördes som monument med betoning av fasaden och övriga synliga delar. Vid 1800-talets början var den självständiga biblioteksbyggnaden en vanligen symmetrisk, palatsliknande och uppenbart betydelsefull anläggning, vars specifika funktion emellertid var svår att sluta sig till utifrån dess yttre form.⁸²

Då bokbestånden blev större ökade behovet av förvaring, det blev svårare att övervaka boksamlingarna, och man måste bryta den gamla direktkontakten mellan hyllor, böcker, personal och besökare. Genombrottet för en ny bibliotekstyp kom med den italienske bibliotekarien Leopoldo della Santas *Della costruzione e del regolamento di una pubblica universale biblioteca* (1816). Han föreslog ett uppdelat bibliotek som även gjorde rumslig åtskillnad mellan tre funktioner: administration, läsning och bokförvaring. Böckerna skulle förvaras i slutna magasin, där utrymmet utnyttjades maximalt genom låg takhöjd eller gallerier, samt tvärhyllor. Allmänheten fick tillträde till särskilda läsesalar, och bibliotekets anställda fick en avskild tjänstemannaavdelning.⁸³

Som följd av bibliotekens uppdelning i distinkta funktioner utvecklades arkitekturen nu i ny riktning och *magasinsbiblioteket* vann terräng mot seklets slut. Administration och offentliga delar separerades från magasinen, vars ökande betydelse också uttrycktes arkitektoniskt genom tätare våningsindelning, markerade magasinssdelar och funktionella fönsterarrangemang. Det nya sättet att bygga bibliotek kan sägas vara etablerat kring 1910. Under en övergångsfas uppfördes emellertid kompromisslösningar där byggnaden behöll slottsfasaden och försågs med en eller flera flyglar på baksidan, präglade av sin funktion att inrymma bokmagasin.⁸⁴

Biblioteksbyggnaden i Uppsala byggdes som ett salsbibliotek i klassisk stil. Exteriören anger inte byggnadens syfte och som framgår av planritningarna avsåg man att förse den med flyglar, främst avsedda för bokförvaring, men flyglarna var inte mer magasinssartade än huvudlängan. Hela byggnaden hade tre höga våningar med gallerier i några av de högsta salarna.⁸⁵ Crass går igenom flera bibliotek som delar vissa av Uppsala-byggnadens särdrag. Pelarportiken – som leder tankarna till nyklassicistiska slott, och liksom i det fallet skall associera till renässanspalats och grekiska tempel – går exempelvis igen i stadsbiblioteket i Frankfurt am Main (1825, även med en trapphusflygel på baksidan) och i Engels universitetsbibliotek i Helsingfors (1840). De fyra fakultetsstatyer som Sundvall under ett stadium planerade för balkongens balustrad återkommer i fasaderna till Bayerische Hof- und Staatsbibliothek i München (1843) och Schinkels biblioteksritningar för Berlin (1835).⁸⁶ I Uppsala realiserades de fyra fakultetsstatyerna på universitetshuset som uppfördes 1879–87.

Byggnader avsedda enbart för boksamlingar var inte de enda som inverkar på biblioteksarkitekturen. Markus har undersökt byggnader som reproducerar kunskap, det vill säga bibliotek, museer, konstmuseer (*art*

galleries), utställningar, lärda institutioner, panoramor etc., framför allt engelska och franska byggnader från upplysningstid till industrialismens genombrottsperiod. Han menar att biblioteket tjänat som en prototyp för museer och konstgallerier, eftersom andra föremål förvarades tillsammans med böckerna. Under 1700- och 1800-talen uppfördes akademier, institut och byggnader för allehanda sällskap, där föreläsningssalar och laboratorier kunde kombineras med modellutställningar, bibliotek och museer.⁸⁷ Men influenserna gick förstås även i motsatt riktning. När Uppsala universitet planerade och uppförde sin biblioteksbyggnad låg kombinationen av bibliotek, museum och föreläsningssal således nära till hands, och i en sådan kontext är det föga förvånande att man (som vi sett) planerade rum för ett fysikauditorium eller kammare för instrument-, mynt- och medaljsamlingar, fast man också kunde opponera sig mot att biblioteket skulle behöva sköta ett kuriosakabinett som det Augsburgska konstskåpet.

Tillgänglighet och rörelse

Magasinsbiblioteken med sina separerade funktioner begränsade tillgängligheten för allmänheten och anpassades för en hierarkisk byråkrati, menar Markus. Övervakningen koncentrerades på besökarna och de böcker som tagits fram (de stängda magasinerna ”skötte sig själva”), och framställandet av kataloger och index utvecklades till en uppgift för specialister.⁸⁸ Att de tidigare biblioteken skulle ha varit mer tillgängliga är dock ett problematiskt antagande. De första protobiblioteken uppstod, enligt Håkan Forssell i essän ”Om verkliga och imaginära bibliotek”, ur templens samlingar av lagtexter, mytologiska berättelser, sånger, ritualer och lärda arbeten. Dessa samlingar ansågs heliga och vaktades av prästerskapet. Forssell hävdar, som jag menar med rätta, att biblioteken till följd av denna religiösa anknytning verkar i en ”stark underliggande tradition av exklusivitet och utestängning”, och utgör ”redskap för att organisera kunskap, likaväl som för att kontrollera och begränsa tillgången till den”.⁸⁹ Markus, som drar linjer till såväl anatomiska teatrar som kuriosakabinett och antikvitetsamlingar, gör tyvärr ingen uttalad koppling till religiösa byggnader – märkligt nog, för vid sidan av tempelbyggnaden torde klostret ligga nära till hands. Här måste anmärkas att även juridiska och ekonomiska arkiv som Forssell nämner mer i förbigående, haft en roll i framväxten av bibliotekens tradition av exklusivitet, som alltså inte bara är religiös.

Rummets tillgänglighet är det som enligt Markus avgör dess status. Status och avskildhet sammankopplas, så att exempelvis portvaktsrummet nära ingången har lägre status än professors tjänsterum ”långt in” i byggnaden. Det gäller förstås utrymmen knutna till personer med speciella uppgifter, olika slag av invånare, och rimligen finns det också en gräns för otillgängligheten – ett tjänsterum på kallvinden må vara avskilt, någon större exklusivitet eller status signalerar det inte. Låsta dörrar är ett alter-

nativt sätt att skapa otillgänglighet, utan att rummet ifråga måste vara placerat ”långt in”. Härigenom kan man också göra skillnad mellan olika slag av personal – som överbibliotekarie, andrebibliotekarie, amanuens och vaktmästare.

En sådan, Foucaultinspirerad, analys av byggnader skulle handla om tillträde, cirkulation och graden av möjlig övervakning. Den sortens analys passar för planeringsstadiet, som Forgan också påpekar, men byggnaders användning, tillgänglighet och exklusivitet förändras över tid, vilket man bör ha i åtanke.⁹⁰ Vetenskapshistorikern Sven Widmalm vill i sin studie av svenska fysikinstitut tala om en uppdelning i funktionella och sociala sfärer hellre än om avskildhet. Till de olika sociala sfärerna hade man tillträde i kraft av sin akademiska grad och sitt arbete vid institutet. Därutöver delades byggnaden in i vetenskapliga sfärer enligt fysikens huvudavdelningar, och på den ”tekniska nivån” isolerades forskare dels från varandra, dels från studenter på väg till undervisning.⁹¹ ”Status” behöver kanske inte heller alltid handla om det exklusiva tillträdet. Två personer kan äga tillträde till samma utrymme, den ene med egen nyckel och den andre genom att släppas in. Har vaktmästaren då högre status än studenten? Eller hur uttalar man sig om status på den som har tillträde mot betalning genom den stora entrén, jämfört med den som har lön och tillträde via tjänsteingång och baktrappa?

I fråga om det nya universitetsbiblioteket i Uppsala förefaller det lämpligt att tala om funktionella och sociala sfärer. Bottenvåningen med undervisnings- och museifunktioner hörde till de allmänna områdena, dock endast tillgänglig för studenter som följde vissa föreläsningar och för prominenta gäster ledsagade av den som förestod samlingarna. Likaså var konsertsalarna offentliga vid konserter och baler för den som löst biljett, medan de utrymmen för musiker och tjänstefolk som användes vid dessa tillfällen till och med nåddes via egen trappa. De egentliga biblioteksdelarna var de minst offentliga, besöktes i sällskap med bibliotekarien och med större mått av frihet för besökare med högre akademisk rang.

Kategorin ”rum” bestäms enligt Hillier och Hanson av två slags relationer, dels mellan sina ”invånare” (de som kontrollerar utrymmet), dels mellan invånare och ”besökare” (som kan få tillträde till utrymmet). Byggnaden definieras generellt som a) en kunskapsdomän som ordnar kategorier (av människor) i rummet, b) en kontrollområde som upprättar och styr gränser. Tillsammans skapar detta en kontaktyta mellan invånarna som befinner sig i det kategoriserande kunskapsrummet, och besökarna vars relationer till invånarna kontrolleras genom byggnadens gränser.⁹² När den analyserade byggnaden är ett bibliotek kan man tillägga att den också ordnar kategorier av litteratur (ämnen, genrer och publikations sätt), och att det finns såväl invånare som besökare med olika behörighetsnivåer. Här kan man räkna upp bibliotekarier, biblioteksamanuenser och vaktmästare, respektive professorer, studenter och utländska lärda på besök i staden.

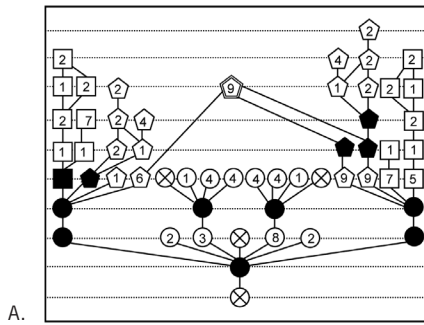

A.

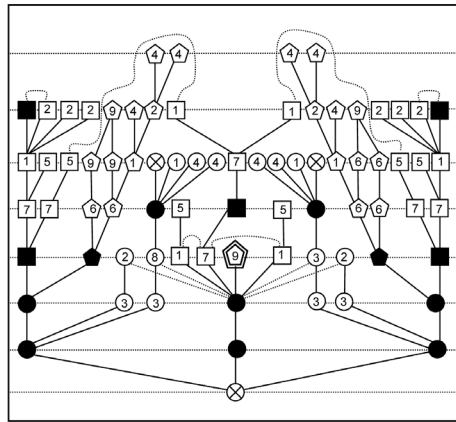

B.

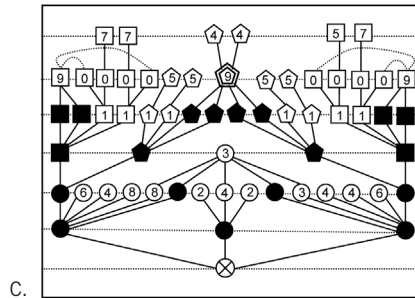

C.

a) Sundvalls första version (1811-13)

b) Sundvalls stora version (1815-17)

c) Sundvalls sista version (1819)

⊗ – utomhus. ○ – bottenvåningen. □ – första våningen. ◊ – andra våningen. Solenitetssalen markerad med dubbel kontur. De streckade linjerna mellan utrymmen i versionerna b-c visar att det går att gå direkt mellan rummen. Fyllda figurer: trappor, passager och korridorer. Ofyllda figurer enligt numrering:

- | | | |
|---------------------------|-----------------------|------------------------------------|
| 1. Bokgalleri | 4. Magasin, förråd | 7. Lärum |
| 2. Manuskript, inkunabler | 5. Bibliotekspersonal | 8. Undervisning |
| 3. Andra samlingar | 6. Annan personal | 9. Festsal, tribuner, sällskapsrum |
| | | 0. Övriga utrymmen |

Rumsanalys av C. F. Sundvalls tre biblioteksversioner.

Den metod Hillier och Hanson utvecklat (och som Markus och Widmalm använder) översätter planritningen till ett slags diagram som anger hur långt in i byggnaden ett rum ligger, räknat från en given utgångspunkt. Varje rum/utrymme kan tilldelas ett djupvärde, relaterat till det minsta antalet steg från ett givet rum till ett annat, då ett steg definieras som rörelse från ett rum till nästa.⁹³

Man kan välja olika utgångspunkter i en och samma byggnad för att jämföra exempelvis hur nära ingången, kontoret eller verkstaden olika rum är placerade. Det är också möjligt, som i illustrationen, att jämföra olika byggnaders djup i förhållande till entrén, exempelvis hur nära ingången Sundvall placerat festsalen i olika versioner av biblioteksbyggnaden. Varje dörr som passeras markeras med en ny nivå i diagrammen över Sundvalls biblioteksritningar. Passageutrymmen, korridorer och trapphus markeras med fylld svart cirkel och ”utomhus” (eller utanför byggnaden) med cirkel med hårkors.⁹⁴

En rimlig hypotes är att byggnaderna drar gränserna olika för invånare och besökare, och även för olika typer av besökare. Det kan alltså antas att byggnadernas funktionella och sociala sfärer i någon mening också är hierarkiska. Av diagrammen kan vi exempelvis välja följande tre funktioner som fanns inritade i alla versioner: *undervisning* (auditoriet för fysikundervisning), *högtid* (den stora solennitetssalen) och *bokförvaring* (bokgallerier, manuskript och inkunabler), samt jämföra dem sinsemellan.

Om man räknar antalet dörrar man måste passera innan man befinner sig i det aktuella rummet blir resultatet att Sundvall efterhand flyttade festsalen närmare entrén, medan auditoriet först låg nära entrén, och i sista versionen flyttades något längre in. En möjlig tolkning vore att de tidigare ritningarna betonade undervisning framför fest och högtidligheter, och att det sista projektet i viss mån jämställt funktionernas prioritet. Förändringarna i ritningarna är emellertid i detta avseende blygsamma, kanske otillräckliga för några slutsatser, och Sundvalls första bibliotek har på många sätt karaktären av en preliminär skiss snarare än ett förslag.

Däremot kan man säga att auditoriets och festsalens större tillgänglighet, i relation till avståndet till bokgallerier och läsrum, tyder på att det var till auditoriet och festsalen man tänkte sig att de flesta besökarna styrde stegen. Här måste vi ta hänsyn till att auditorium och festsal var större än läsrummen, och att festsalen inte var öppen dagligen, men den mängd besökare som de respektive rummen potentiellt kunde rymma kan jämföras med dessa hänsyn. Festsalen rymde, påstods det, 1 500 personer. Konserter, baler och promotioner ägde rum ett par gånger varje läsår (mitt i vintern kunde man inte använda festsalen). Föreläsningar i fysik hölls fyra gånger i veckan och följdes i bästa fall av mellan tio och 25 studenter, under ett läsår omfattande dryga 25 veckor. Läsrummen kunde användas då biblioteket höll öppet, ett par timmar dagligen, fast de knappast utnyttjades så flitigt.⁹⁵ Ett besök på biblioteket kunde också innebära att

man lånade hem litteratur. Tore Hagström skriver i en uppsats, som bygger på universitetsbibliotekets lånejournaler från 1820-talet, att antalet låntagare per vecka rörde sig kring en person, att nästan alla var universitetslärare och att i snitt åtta titlar per vecka lånades ut.⁹⁶ Under ett år kan vi alltså kanske räkna med mellan 1 000 och 3 000 besökare till festsalen, mellan 1 000 och 2 500 besökare (inte individer, förstås, utan besök) i auditoriet, och 50 besök till bibliotekssalarna, eller om vi räknar generöst, 100.

För att komma till auditoriet behövde man (i ett genomsnitt för alla biblioteksversionerna) öppna $2\frac{1}{3}$ dörrar, för att komma till festsalen $4\frac{2}{3}$. För att komma till något av bokgallerierna öppnade man i snitt från $3\frac{2}{3}$ och upp till $6\frac{2}{5}$ dörrar (utom om man skulle till inkunabelgallerierna). Det var alltså mer angeläget att åhörarna till fysikföreläsningarna kom in utan onödigt besvär och att de inte irrade runt i resten av byggnaden, där de inte hade något ärende. Att festsalens besökare hittade rätt och inte gav sig in i andra rum var också väsentligt, och här kortade Sundvall vägen betydligt i den sista versionen.

I sin stora version har Sundvall förvisso placerat såväl festsalen som Carl Johanssalen bakom bokgallerier och andra små utrymmen, men – som nämnts ovan – detta projekt var antagligen aldrig avsett att uppföras. Ett ytterligare tecken på det är att Sundvall inte ritat in några utrymmen för tjänstefolk i anslutning till festsalen, vilket han gjorde både i den första och den sista versionen. Det betyder att han redan 1813 var införstådd med att personalen behövde utrymme för att evenemangen i festsalen skulle fungera. I den stora byggnaden lät han bli att rita sådana rum, men markerade valvgångar där man skulle kunna köra vagnar från husets framsida till dess baksida, och placerade som vi sett in rum för Greklands sju vise män, vilka i storlek motsvarar vad han hade kunnat planera för tjänstefolk.

Bokgallerierna, alltså förvaringen av böcker, låg hela tiden längre in i huset och var inte lika tillgängliga för besökare. En ytterligare aspekt är naturligtvis vilka besökare som betraktades som behöriga – konsertbesökare var inte nödvändigtvis akademiska medborgare. Studenter var naturligtvis akademiker, men jämförelsevis unga sådana. Till biblioteksrummen skulle i första hand de akademiska lärarna och de äldre studenterna ha tillträde. Den lägre graden av tillgänglighet gjorde att bibliotekarien lättare kunde kontrollera vilka som besökte bokgallerierna, vilket också bör vara orsaken till att personalutrymmena vanligen ligger i direkt kontakt med dem – till skillnad från studerkamrarna, som i den sista ritningen placerats i vestibulen på första våningen. Dessutom har kamrarna i den sista versionen ritats in så att åtminstone den ena får dålig belysning. I Sundvalls tidigare versioner ligger studerkamrarna mot byggnadens gavlar och har närliggande fönster, men den funktion som, allt som allt, får minst utrymme är nyttjandet av de förvarade samlingarna, det vill säga läsande och studier.

Att byggnaden inte främst var en plats för läsning blir tydligt även genom de normala öppettiderna, de timmar mitt på dagen då dagsljuset var som starkast, och kan förklaras med att lokalerna på grund av brandrisken länge saknade både uppvärmning och artificiell belysning. Det var med andra ord påfrestande att arbeta i huset och det är begripligt att behovet av läsplatser var litet. Besökarna var alltså få, även om de fanns, lånen något flera – men i princip tillåtna endast för professorer. Studenter måste ännu 1850 förete borgen från en universitetsprofessor eller adjunkt för att få låna hem böcker.⁹⁷ Biblioteket, kan man sammanfatta, var i första hand en plats för uppställning av boksamlingar, inte för att underlätta läsningen av böckerna på plats.

Inkunablernas placering i bottenvåningens bokgallerier visar en ytterligare funktion i tidens bibliotek, vilken knyter an till de traditionella universalbibliotekens samlingar av kartor, jordglober och kuriosa. Enligt Sundvalls sista ritning placerades nämligen inkunablerna i direkt anslutning till de numismatiska samlingarna, fysikinstrumenten och modellerna. Även i ritningen av det stora projektet återfinns inkunablerna någorlunda nära modeller och instrument, men där har Sundvall ännu inte gjort plats för mynt och medaljer. Sammantaget bör detta betyda att bottenvåningen i stor utsträckning var tänkt som museum där universitetet kunde visa upp sina skatter – framför allt de numismatiska samlingarna och de äldsta böckerna.

Att sådana planer fanns hos Uppsalas professorer framgår i ett brev från Schröder till den danske fornforskaren och museimannen C. J. Thomsen,⁹⁸ skrivet för att tacka för ett besök i dennes samlingar. När Schröder skriver – 1830 – har han nyligen utnämnts till akademibibliotekarie. I brevet beskriver han tillståndet vid Uppsala universitet, och menar att man skulle kunna samla ett riktigt vackert fornsaksmuseum om bara de olika, nog så dyrbara, samlingarna kunde placeras tillsammans, vilket han också har för avsikt att göra.⁹⁹

Slutsatser

Biblioteket genomgick under 1800-talet sådana förändringar i både användning och utseende, att vi i dag använder begreppet ”bibliotek” på ett annat sätt än man gjorde tidigare. För att möjliggöra en historisk jämförelse har biblioteksbegreppet här definierats analytiskt som en *samling böcker*; ett *rum eller utrymme* för böcker; olika *funktioner* med koppling till böcker (läsning, förvaring, litteratursökning); en *manifestation av olika värden*, som knyts till böcker, litteratur och kunskap; samt *idealbiblioteket*, den kompletta samlingen/byggnaden etc. Planeringen och uppförandet av Uppsalas universitetsbibliotek, det som blev Carolina Rediviva, har satts i relation till framför allt de rumsliga, funktionella och manifesterande aspekterna. En offentlig byggnad utgör ett ställningstagande, i

planering, placering, utförande och i hur det tas i bruk, och således hör uppsatsens två delar samman på flera nivåer. Den sammanfattande diskussionen kommer därför att växelvis beröra *förverkligandet av projektet* (eller den del där jag lagt historiska, idé-, kultur- och konsthistoriska perspektiv på byggnadens "tillblivelse") och *projektet* (där jag lagt vetenskapshistoriska och arkitektursociologiska perspektiv på byggnadens planeringsstadium och närmare studerat bibliotekets primära och sekundära funktioner).

Då det var dags att välja en tomt för ett nytt bibliotek tänkte man sig först att det skulle ligga i omedelbar anslutning till de redan befintliga akademiska byggnaderna, och att man kunde bygga om eller bygga ut någon av dem. Detta låg i linje med den internationella synen på var bibliotek eller "kunskapsbyggnader" borde uppföras, i sammanhållna akademiska "komplex" och i Uppsala dessutom samlade kring domkyrkan.

När Carl Johan valde den tomt man sedan byggde på hade emellertid flera olika platser närmare slottet och en av stadens huvudgator redan varit på förslag. Tillsammans med den nyligen uppförda botaniska byggnaden, de senare under 1800-talet anlagda byggnaderna för kemi och fysik, och akademisjukhuset söder om staden, kom biblioteket att medverka i ett universitetets sprängande av stadsgränserna. Även detta hörde till en samtida utveckling. De akademiska byggnaderna uppförande utanför stadens gränser sammanfaller tidsmässigt med det gamla ståndssamhällets upplösning och den allt starkare intellektuella medelklassens framväxt. Kanske kan man till och med se relationen mellan å ena sidan universitetsbiblioteket och den botaniska trädgården, å andra sidan posthuset och landshövdingeresidenset, som en avspeglning i stadsbilden av den akademiska jurisdiktionens avskaffande.

Att biblioteket var en akademisk byggnad syntes emellertid inte i det yttre. Liksom sin närmaste granne, Linneanum, var det en nyklassicistisk tempelbyggnad utan referenser till sitt akademiska syfte (också det ett tidstypiskt sätt att hålla samman universitetsarkitekturen). Biblioteket, som även byggdes för att hysa festsal, museum och undervisningssal, var ett klassiskt salsbibliotek. Det betydde att det byggdes upp av långsmala och höga bokgallerier, och att våningarna blev få och höga med höga fönster. Den traditionella biblioteksbyggnaden var populär till slutet av 1800-talet, och även om Leopoldo della Santa presenterade det så kallade magasinsbiblioteket redan 1816 skulle det dröja ett århundrade innan det kunde sägas vara etablerat. Universitetsbibliotekets huvudsaklige arkitekt C. F. Sundvall följde den konstuppfattning han utbildats i (med betoning på symmetri, renässans och antiken) och gjorde vad en arkitekt i karriären kunde förväntas göra, när han ritade en byggnad som förde tankarna till nyklassicistiska slott, renässanspalats och grekiska tempel. Att han aldrig åstadkom riktigt en sådan karriär som man möjligen förväntat av honom är en annan historia.

I förverkligandet av den nya byggnaden spelade Carl XIV Johan en viktig roll. År 1811 avgjorde han tomtrågan som diskuterats i ett par decennier. Ur sitt engagemang i biblioteksprojektet fick Carl Johan publicitet, goodwill och trovärdighet i Uppsala och vid akademien. I gengäld donerade han pengar, medverkade i att universitetet fick statliga lån och anslag. Han deltog i grundläggnings- och invigningsceremonier kring byggnaden, skänkte två statyer av sig själv och en av Carl XII till biblioteket, samt sanktionerade namnförslaget Carolina Rediviva. Härigenom befäste Carl Johan sin nya konungaroll och skrev in den i en karolinsk tradition, garanterades universitetets lojalitet och tacksamhet, och framstod som en vetenskapernas vän och beskyddare.

Byggnaden förklarades vara färdigbyggd 1841, men förefaller ha tagits i bruk redan 1828, då man ställde in en samling handskrifter i ett av hörnrummen. År 1834 bjöd Carl Johan till invigningsbankett, våren därpå höll man en medicine doktorspromotion och från 1837 konserter med orkester och kör. Under augusti 1841 ledde akademibibliotekarien J. H. Schröder transporten av universitetets böcker från Gustavianum till Carolina Rediviva, samt deras, måhända bristfälliga, men trots allt systematiska uppställning. Undervisningen i huset tog sin början under hösten 1841, men tycks ha upphört nästan genast.

Bibliotekens rumsliga utveckling kan studeras i hur tillgängliga de är och har varit, eller i hur de har delats in i funktionella och sociala sfärer. Thomas A. Marcus gör det första genom att utgå från ett Foucaultinspirerat synsätt, som förutsätter att moderna bibliotek utvecklats till att bli mer hierarkiska, otillgängliga och övervaka(n)de än äldre tiders. För den som inte med Marcus vill jämställa status och rumslig avskildhet, har Sven Widmalms uppdelning i funktionella och sociala sfärer större förklaringsvärde eftersom det inte ställer upp svaret som premiss. Uppdelningen belyser dessutom de teman jag redan diskuterat, men från ett annat håll. Vad användes ett specifikt utrymme till, vem hade lov att vara där, samt sammankopplat: till vilka utrymmen var det enkelt att ta sig för de flesta besökare, och vilka utrymmen hade begränsad tillgänglighet? Frågorna leder tillbaka till ingångsproblemet, definitionen av begreppet "bibliotek".

Räknat i antal dörrar flyttade Sundvall festsalen närmare entrén i sina senare biblioteksritningar, medan fysikauditoriet i den sista versionen placerades längre in. Att auditoriet och festsalen låg bakom färre dörrar än bokgallerierna och läsrummen gav dem en relativt större tillgänglighet, och det tyder också på att det var till auditoriet och festsalen man tänkte sig att de flesta besökarna skulle gå. En uppskattning av hur många besökare som under loppet av ett läsår hörde konserter och föreläsningar, jämfört med hur många som besökte byggnadens egentliga biblioteksdelar, tyder på samma sak. Det fanns en systematik inte bara för böckerna i universitetets biblioteksbyggnad, utan också för olika slags invånare och besökare (akademiska/civila, äldre och yngre akademiker, olika tjänste-

kategorier, män/kvinnor, betalande/icke-betalande besökare av högtider, ståndstillhörighet, nationalitet etc.).

Akademibibliotekarien i Uppsala ansvarade för undervisning i *historia litteraria*, i direkt översättning litteraturhistoria men motsvarande snarare vetenskapshistoria och bibliografi. Han var också den som visade universitetets samlingar av äldre skrifter och kuriositeter för besökande, såsom Silverbibeln, det Augsburgska konstskåpet och tidvis även Myntkabinetet. Pehr Fabian Aurivillius var bibliotekarie 1787–1829 och upprätthöll en professur i vitterheten, en slags humanistisk litteraturhistoria med tydlig koppling till det bokliga. Aurivillius strävade efter, och lyckades i stor utsträckning, att befria ämbetet från mer långsökta åligganden, som ansvaret för instrumentsamlingar av olika slag. Det tycks vara så att fysikinstrumenten inte hade någon självklar förvaringsplats, och att även instrument av annat slag, som inte längre fungerade, helt enkelt blev kvar i bibliotekets vård tillsammans med diverse andra kuriosaföremål. Att Aurivillius drev detta som ett angeläget ärende måste framför allt ha berott på utrymmesfrågan under tiden i Gustavianum. Eftersom han hela tiden, intill sin död, satt med i arbetsgruppen för den nya byggnaden borde ett eventuellt motstånd från Aurivillius mot att planera rum för fysikinstrument och myntkabinett ha givit sig till känna under tiden. Aurivillius drev även frågan om pliktleveranser och ville få till stånd ett mer funktionellt system som garanterade universitetsbiblioteket de exemplar det borde få.

Annars var Johan Henric Schröder den som särskilt främjade byggnadens museala funktioner. Han utvecklade explicita museiplaner 1830, även om det skedde i informella sammanhang, och blev efter hand ansvarig för alla universitetets antikvariska samlingar. Han var prefekt för myntkabinetet sedan 1820; som bibliotekarie svarade han från 1830 för inkunabler och handskrifter; han förestod de historisk-etnografiska samlingarna från 1832 och konstsamlingarna från 1841. Mynten och porträtten flyttades visserligen inte till Carolina Rediviva (konstsamlingen hade inte heller varit påtänkt under planeringen av den nya byggnaden), men den förenande faktorn var det antikvariska, historiska och fornsaksintresset. Liksom vitterheten var fornsakerna något som ansågs höra samman med biblioteket, och som åtminstone var tänkbart att föra till bibliotekariens ämbetsansvar.

En biblioteksbyggnad uppförd under 1800-talets första hälft kunde ha flera funktioner: att förvara böcker, ställa ut museala föremål, inrymma undervisning, vara scen för konserter och akademiska ceremonier. Delvis berodde detta förstås, i det aktuella fallet, på att universitetet hade behov av fler undervisningssalar och en stor högtidssal, och att man, när ett byggnadsprojekt verkligen påbörjades, försökte lösa flera av problemen inom samma väggar. Men Carolina Redivivas tillkomsthistoria synliggör att en biblioteksbyggnad kunde omfatta alla dessa funktioner och ändå självklart uppfattas som bibliotek. Det framgår också att funktioner som informations- och litteratursökning, studier eller läsning, inte självklart

sattes främst. Begreppet ”bibliotek” lutade sig mot andra slags kunskapsbyggnader, såsom museer och akademier.

Byggnadens övervägande museala, undervisnings- och representativa funktioner hindrar inte att den betraktades som i första hand en biblioteksbyggnad. Litteratur i form av böcker, inkunabler och handskrifter fanns på alla våningar i samtliga av Sundvalls planerade versioner, fast den sista versionen kanske bara placerade litteratur i de planerade, obbyggda flyglarna på andra våningen. Begreppet bibliotek skall emellertid uttydas utifrån vad som sagts ovan om universitetsbibliotekets korta öppetider, den vintertida kylan, den bristfälliga belysningen och de få lånen som i princip var tillåtna endast för professorer. Byggnaden som beskrivits i denna uppsats var bara delvis till för att läsa i, även om många lärda givetvis bör ha räknat det som bibliotekets centrala funktion även då.

Byggnaden som undersökts och diskuterats skall alltså uppfattas som ett bibliotek i första hand, men det tidiga 1800-talets bibliotek var mer till för förvaring av böcker än för läsning. Med en sådan utgångspunkt kan litteraturen kopplas direkt till byggnadens museala funktioner. Om böckerna inte så entydigt var bruksföremål blir det enkelt att även betrakta dem som museala objekt. Här finns förbindelser mellan den inledande definitionens olika punkter, boksamlingen i rum, som funktion och manifestation. I dessa förbindelser sökte också det tidiga 1800-talets biblioteksmän en ingång för den museala, historiska och bevarande progression som vi i dag brukar kalla kulturarvet.

Summary

The projected rooms of the Carolina Library. By Hanna Östholm. Between 1811 and 1841, the probably first separate building for an official library in Sweden was erected. The project sprung from the needs of the University library to expand its space for books, but the increasing collection of books was not the only reason for the edifice. The University needed a museum, to house its collections of antiquities, manuscripts, coins and medals; it needed rooms for teaching, i.e. giving lectures and demonstrations of physics, and storing the physics' instruments; as well as for ceremonial purposes such as academic celebrations and musical concerts. Last but not least the building was a monument to the newly elected heir to the Swedish throne, Carl XIV Johan, who as Crown Prince, University Chancellor, and from 1818 King, was an important force in the library project. In the 1820s the building was named ”Carolina Rediviva”, the Carolina Library, a tribute to the King but also a reference to an older academic building, the Academia Carolina, torn down in 1788.

In this essay, the concept of a *library* is defined as 1) a collection of books, 2) a room or space for books, 3) book-related functions, 4) a monument or an expression of values, and 5) the (notion of) the ideal library.

In the first part of the essay, perspectives from traditional history, art history, and intellectual and cultural history have been applied to a study of the carrying out of the project. In the second part, perspectives from history of science and sociology of architecture have been used to focus on the project, including the blueprints, for a closer examination of the building's primary and secondary functions.

The main conclusions of the study are that reading and searching for literature were not seen as primary functions of the building, which still was regarded as a library, however, and, that the quite emphasized functions of museum, teaching and ceremonial actually underlined the consideration of the building as a library. From this followed that the architecture must be carefully planned so that access to concerts, museums or lectures was not confused with access to the book-rooms.

The study closely follows the project of building a multifunctional library, with its financial difficulties, architectural considerations, the library conditions of the time and the different aspects of it being a royal monument.

Noter

1. Håkan Forssell: "Om verkliga och imaginära bibliotek" i Lars Mikael Raattamaa (red.): *Det lysande biblioteket. Katalog* (Stockholm, 1998), 16ff.

2. Se Rolf Lindborg: "Claes Annerstedt" i *Lychmos* (1983), som påpekar att Annerstedt hör till en av Geijers sena lärjungar – "Sveriges historia är dess konungars" – vilket Rolf Torstendahl uppmärksammat i *Källkritik och vetenskapssyn i svensk historisk forskning 1820–1920*, *Studia historica Upsaliensia* 15 (Uppsala, 1964), men inte behandlat närmare.

3. Gert Hornwall: "Carolina Redivivas tillkomsthistoria" i *I universitetets tjänst. Studier rörande Uppsala universitetsbiblioteks historia*, *Acta Universitatis Upsaliensis: Uppsala University 500 Years* (Uppsala, 1977). Innehållsrika är även Claes Annerstedt: *Uppsala universitetsbiblioteks historia intill år 1702*, *Kungl. Vitterhets-, historie- och antikvitetsakademiens handlingar* 32:2 = n. f. 12:2 (Stockholm, 1894); idem: *Uppsala universitets historia del 3. 1719–1792, vol. 2. Universitetets organisation och verksamhet* (Uppsala, 1914); idem: "Om Karl Johans beröring med Uppsala universitet och besök i Uppsala" i *Karl Johans förbundets handlingar 1915–1918* (Uppsala, 1918); idem: *Förteckning å Uppsala universitetsbiblioteks ledare jämte korta upplysningar rörande deras verksamhet*, Uppsala universitets årsskrift (Upp-

sala, 1921); Ernst Areen: "Uppsala universitetsbiblioteks byggnadshistoria. En resumé" i *Nordisk tidskrift för bok- och biblioteksväsen* (Uppsala, 1919); idem: *Uppsala universitetsbiblioteks byggnadshistoria* 1, diss. (Uppsala, 1925); Gunilla Frick & Anders Åman (red.): *Carolina Rediviva: Byggnadens historia från 1810-talet till 1980-talet* (Uppsala, 1984); Gunilla Frick, Margareta Hornwall & Margareta Lindgren (red.): *Carolina Rediviva: Byggnadens historia från 1810-talet till 1980-talet* (Uppsala, 1986). En användbar bibliografi är Åke Davidsson: *Litteratur om Uppsala universitetsbibliotek och dess samlingar. Bibliografisk förteckning* (Stockholm, 1977 – supplement 1989).

4. Carl Johan Bergman: *Uppsala och dess nejder* 1 (Jönköping, 1842), 144.

5. Carl Johan Bergman (1817–1895) var författare och läroverklärare i Visby. Han kom som student till Uppsala 1835 och blev 1842 amanuens vid Uppsala universitets konstmuseum (vilket leddes av akademibibliotekarien J. H. Schröder). Bergmans topografiska litteratur behandlade framför allt Gotland, utom den ovan citerade *Uppsala och dess nejder* (1842), utgiven i omarbetning under titeln *Mälarens minnen* (Visby, 1844).

6. Vilma Hodászy Fröberg: *Tystnaden och ljuset. Om bibliotekens arkitektur* (Stockholm, 1998), 72; Samuel E. Bring: "Carolina

Rediviva: Några anteckningar till Uppsala universitetsbiblioteks 300-årsjubileum” i *Ord och Bild* årg. 30 (Stockholm, 1921), 4; Annerstedt: *Uppsala universitetsbiblioteks historia*, passim; idem: *Uppsala universitets historia* 3:1, 419f., 565ff. Arkitekten Hårleman gjorde om trapphallen, övervåningens boksalar och mellanväningen vid 1700-talets mitt, bl.a. flyttades det mindre auditoriet. Annerstedt *Uppsala universitets historia* 3:2, 485; Areen: ”Uppsala universitetsbiblioteks byggnadshistoria”; Areen: *Uppsala universitetsbiblioteks byggnadshistoria*, kap. 3–4.

7. Stig Fogelmarck: ”Universitetsbiblioteket i Uppsala”, ”Uppsala universitetsbibliotek”, *Carl Fredrik Adelcrantz. Arkitekt* (Stockholm, 1957), 237–248, 483–485; Göran Alm: ”Carolina Rediviva och Botanicum”, *Svensk klassicism* (Lund, 1986), 68–73; idem: ”Arkitekturen och inredningskonsten” i *Den gustavianska konsten*, Signums svenska konsthistoria (Lund, 1998), 53ff., 57ff., 139ff.; Fröberg: *Tystnaden och ljuset*, 119–122; Areen: ”Uppsala universitetsbiblioteks byggnadshistoria”, 31ff; idem: *Uppsala universitetsbiblioteks byggnadshistoria*, 80–101. Kungshögagatan har i dag namnet Nedre Slottsgatan.

8. Jfr Hanna Östholm: ”Linnéminnet” i *Linnéfest och doktorspromotion 23 och 26 maj 2007*, Acta universitatis Upsaliensis: Skrifter rörande Uppsala universitet B. Inbjudningar 152 (Uppsala, 2007).

9. Bring, 4f.; Margareta Hornwall: ”Biblioteket och byggnaden” i Frick, Hornwall, Lindgren (red.): *Carolina Rediviva* (1986), 74; reseskildraren och biblioteksmannen C. Molbechs samt S. Gestrins beskrivningar från 1800-talets första decennier återges i Tore Hagström: ”Anteckningar om Uppsala universitetsbibliotek som forskningsinstrument under 1820-talet” i *I universitetets tjänst. Studier rörande Uppsala universitetsbiblioteks historia*, Acta Universitatis Upsaliensis: Uppsala University 500 Years (Uppsala, 1977), 90. Gestrins ritningar av den norra (teologiska) och den södra (filosofiska) boksalen finns även avbildade i Åke Davidsson: *Uppsala universitetsbibliotek 1620–1970. En bildkrönika* (Uppsala, 1971). Areen återger planritningar över Gustavianums första och andra våningar, Areen: ”Uppsala universitetsbiblioteks byggnadshistoria”, 38f.; idem: *Uppsala universitetsbiblioteks byggnadshistoria*, 102ff.

10. Annerstedt: ”Om Karl Johans beröring med Uppsala universitet”, 19; Areen: ”Uppsala universitetsbiblioteks byggnadshistoria”, 39; idem: *Uppsala universitetsbiblioteks byggnadshistoria*, 106f.

11. Bring: ”Carolina Rediviva”, 5; Göran Lindahl: *Universitetsmiljö* (Uppsala, 1957), 88; Göran Alm (1986), 74; Annerstedt: ”Om Karl Johans beröring med Uppsala universitet”, 20; Hornwall: ”Carolina Redivivas tillkomstshistoria”, 57f.; Areen: ”Uppsala universitetsbiblioteks byggnadshistoria”, 41.

12. Mer om tomtrågan, se Ulf Göranson: ”Uppsala universitet och äganderätten till vissa fastigheter och byggnader för institutionsändamål”, Utredning på uppdrag av Rektorsämbetet, Uppsala april 1993. Om det enstaka momentet om vem som hade ansvar för att flytta uthusen tillhöriga tullstationen, se Hanna Östholm: *Det öppna biblioteket. Carolina Rediviva, Carl XIV Johan och de projekterade rummen*, Stella: Arbetsrapporter 29, Tore Frängsmyr (red.) (Uppsala, 2005).

13. Enligt Hornwall: ”Carolina Redivivas tillkomstshistoria”, 57f., som hänvisar till en avskrift av en skrivelse till kansler 18 januari 1812. Jfr Areen, ”Uppsala universitetsbiblioteks byggnadshistoria”, 41f.

14. Hornwall: ”Carolina Redivivas tillkomstshistoria”, 58ff.; Jan O. M. Karlsson: ”Carl Fredrik Sundvalls fem projekt” i Frick, Hornwall, Lindgren (red.): *Carolina Rediviva* (1986), 22f.; Alm, *Svensk klassicism*, 74ff.; Christian Laine: ”Arkitekten Carl Fredrik Sundvall” i Anders Åman (red.): *Stjernerund i Närke. Slottet och godset* (Stockholm, 2002), 102ff.

15. Hornwall: ”Carolina Redivivas tillkomstshistoria”, 59; Laine: ”Arkitekten Carl Fredrik Sundvall”, 107.

16. Laine: ”Arkitekten Carl Fredrik Sundvall”, 107ff.

17. Göran Alm: ”Arkitekturen och inredningskonsten” i *Karl Johanstidens konst*, Signums svenska konsthistoria (Lund, 1999), 42f., 48f.; Laine: ”Arkitekten Carl Fredrik Sundvall”, 112f.

18. Hornwall: ”Carolina Redivivas tillkomstshistoria”, 59; Laine: ”Arkitekten Carl Fredrik Sundvall”, 113–118, cit. 118.

19. Laine: ”Arkitekten Carl Fredrik Sundvall”, 111, 116ff.

20. Hornwall: ”Carolina Redivivas tillkomstshistoria”, 61ff. (även citaten); Lindahl: *Universitetsmiljö*, 91; Karlsson: ”Carl Fredrik

Sundvalls fem projekt”, 10; Ulrich Lange: ”Genomförandet 1817–41” i Frick, Hornwall, Lindgren (red.): *Carolina Rediviva* (1986), 24.

21. Om fosforisternas medeltidssyn, se Urban Josefsson: ”*Det romantiska tidevarvet*”. *De svenska romantikernas medeltidsuppfattning*, diss. (Uppsala, 2002).

22. Hornwall, ”Carolina Redivivas tillkomsthistoria”, 64f. Våren 1817 mötte Sundvall ytterligare en motgång, som skulle kunna ses som efterspelet av Hammarskölds och Gerss’ estetiska diskussion. Vid Konstakademiens val av professor i byggnadskonsten efter Olof Tempelman föreslogs nämligen Sundvall, men den nya skolan lanserade den 27 år yngre Fredrik Blom (1781–1853, arkitekt, officer och ingenjör samt elev till Desprez) som motkandidat. Vid omröstningen visade sig göterna vara fler än gustavianerna, och den nyklassicistiska stilen fick se sig besegrad (Laine: ”Arkitekten Carl Fredrik Sundvall”, 113f., som betecknar incidenten som en ”kupp”). R. Josephson: ”Blom, Fredrik” i *Svenskt biografiskt lexikon* (1924–25); Thure Nyman: ”Blom, Fredrik” i Nils Bohman (red.): *Svenska män och kvinnor 1* (1942). I projektet med biblioteksbyggnaden var det fortfarande Sundvalls ritningar som gällde, men Fredrik Blom kallades in även i arbetet med biblioteksbyggnaden åtminstone från 1819, för utstakning av tomten. § 3 18/9 1819 Akademiska konsistoriets protokoll (AKP), A I:237, Kansliets arkiv, Uppsala universitets arkiv; § 3 7/2 1821 & § 3 22/5 1821 AKP, A I:240.

23. § 4 3/4 1813, § 2 5/4 1813 & § 6 4/6 1813 AKP, A I:224.

24. Fröberg: *Tystnaden och ljuset*, 124; Lange: ”Genomförandet 1817–41”, 24; Hornwall: ”Carolina Redivivas tillkomsthistoria”, 61, 63; Karlsson: ”Carl Fredrik Sundvalls fem projekt”, passim; ”Ritningar till Carolina Rediviva”, AA I, Kart- och Bildarkivet, Uppsala universitetsbibliotek (UUB).

25. Fröberg: *Tystnaden och ljuset*, 124ff.; Karlsson: ”Carl Fredrik Sundvalls fem projekt”, passim (om Sundvalls orealistiska projekt, se sid. 21); AA I, UUB.

26. Fröberg: *Tystnaden och ljuset*, 123ff.; AA I, UUB. Gustavianumbiblioteket hade ett tjänsterum, som även tjänade som läsesal, och vilket var utrustat med två kaketugnar (de enda i biblioteket). Hagström: ”Anteckningar om Uppsala universitetsbibliotek”, 90 i not, 93.

27. Schröder till Fleming, cit. Hagström, ”Anteckningar om Uppsala universitetsbibliotek”, 91f.

28. Hornwall: ”Biblioteket och byggnaden”, 75.

29. Annerstedt: ”Om Karl Johans beröring med Upsala universitet”, 22f.; Lange: ”Genomförandet 1817–41”, 24; Hornwall: ”Carolina Redivivas tillkomsthistoria”, 65; Göranson: ”Uppsala universitet och äganderätten till vissa fastigheter”, 89ff.

30. Hornwall: ”Carolina Redivivas tillkomsthistoria”, 67. Bibliotekarien var alltså medlem i byggnadskommittén och hade inflytande över det fortsatta arbetet. Dock inte som Margareta Hornwall menat i ”Biblioteket och byggnaden”, 74, att Aurivillius kunde ha tänkt sig något annat än ett sals- eller universalbibliotek. Även bibliotekarier hade, som Schrödercitaten ovan visar, svårt att föreställa sig någon annan form för biblioteket.

31. Hornwall: ”Carolina Redivivas tillkomsthistoria”, 66f.; Lange: ”Genomförandet 1817–41”, 24ff.; Byggnadskommitténs protokoll med närvarolistor 1817, 1829, 1830, 1831 och 1835, ”Övriga kommittéers protokoll och handlingar, 1. Protokoll och handlingar 1809–1901”, F IX h:1, Kansliets arkiv, Uppsala universitets arkiv.

32. Annerstedt: ”Om Karl Johans beröring med Upsala universitet”, 22ff.; Lange: ”Genomförandet 1817–41”, 24; Hornwall: ”Carolina Redivivas tillkomsthistoria”, 67f.

33. Hornwall: ”Carolina Redivivas tillkomsthistoria”, 69f.; Karlsson: ”Carl Fredrik Sundvalls fem projekt”, 18ff.

34. Beslutet fattades i samband med att Sundvall presenterade den stadfästa fasaden vid ett möte i byggnadskommittén, som i konsistoriet berättade att de fann den ”mycket vacker och praktfull”. Sundvall hade förklarat att de inre ritningarna sinkats av ”de flere ändringar, som i planen för de inre delarne tid efter annan blifvit gjorde”, ett uttalande som tycks innehålla irritation över att han i alltför hög grad tvingats ta hänsyn till andras åsikter och ändra sina ritningar. § 3 15/6 1819 AKP, A I:236. Jfr Hornwall: ”Carolina Redivivas tillkomsthistoria”, 70f.

35. § 8 3/3 1821 AKP, A I:240; Hornwall: ”Carolina Redivivas tillkomsthistoria”, 70f.

36. Hornwall: ”Carolina Redivivas tillkomsthistoria”, 72; Lange: ”Genomförandet 1817–41”, 24.

37. Fröberg: *Tystnaden och ljuset*, 124 ff.; Hornwall: "Carolina Redivivas tillkomsthistoria", 72f.; AA I.
38. Annerstedt: "Om Karl Johans beröring med Uppsala universitet", 25f.; Hornwall: "Carolina Redivivas tillkomsthistoria", 73; Areen: "Uppsala universitetsbiblioteks byggnadshistoria", 44.
39. Hornwall: "Carolina Redivivas tillkomsthistoria", 74ff.
40. Ibid., 76, 85.
41. Ibid., 75ff.; Annerstedt: "Om Karl Johans beröring med Uppsala universitet", 25f.; *Högvärldiga Presteståndets protokoll vid urtima riksdagen år 1834*, vol. 6 (Stockholm, 1834), 420–425.
42. Hornwall: "Carolina Redivivas tillkomsthistoria", 75ff.
43. Ibid., 77ff.
44. Ibid., 80ff.
45. Ibid., 81ff.; Claes Annerstedt: "Samlingar till Uppsala universitets historia", Avd. II:40–41, Universitetsbiblioteket, Kronologiska excerpter [1740–1824, 1825–1917], U 40:72–73, UUB.
46. Hornwall: "Carolina Redivivas tillkomsthistoria", 85f.; Annerstedt: "Om Karl Johans beröring med Uppsala universitet", 25f.; Areen: "Uppsala universitetsbiblioteks byggnadshistoria", 45.
47. Hornwall: "Carolina Redivivas tillkomsthistoria", 86.
48. Schröder mottog tack vare sina kontakter många och stora donationer till universitetsbiblioteket, understryker Ulf Göranson, "Schröder, Johan Henrik" i *Svenskt biografiskt lexikon* (Stockholm, 2001). Artikeln ger en god översikt över Schröders verksamhet vid universitetet. Annerstedt, *Förteckning å Uppsala universitetsbiblioteks ledare*, 26f., berör tidens biblioteksdonationer.
49. Areen: "Uppsala universitetsbiblioteks byggnadshistoria", 44f.; Hornwall: "Carolina Redivivas tillkomsthistoria", 80 ff.; U 40:72–73. Aurivillius hade föreslagit denna lösning åtminstone så tidigt som 1804, återkommit till den 1813 då förslaget antogs (och man dessutom bestämde att extra hyllplan skulle sättas in i befintliga bokskåp) samt utverkat kanslers samtycke vid dennes besök i Uppsala 1816. År 1817 tog han upp frågan om hyresutbetalning i konsistoriet. 23/10 1813 AKP, AI:225, 30/8 1816 AKP, AI:231 & 3/5 1817 AKP, AI:232.
50. Afzelius till Schröder 17/1 1830, cit. Hagström: "Anteckningar om Uppsala universitetsbibliotek", 92.
51. *Kongl. Maj:ts nådiga bref och instruction rörande värden af akademiska biblioteket i Uppsala* (Uppsala, 1796), § 28.
52. Hagström: "Anteckningar om Uppsala universitetsbibliotek", 92f.; U 40:72–73, UUB. Schröder skriver att den Flemingska donationen placerades i den södra boksalen samma sommar som böcker fördes till den norra boksalen, men universitetet fick inte den Flemingska samlingen förrän 1831. De efterlämnade anteckningarna är därför inte helt trovärdiga som källa.
53. Per Widén: "Uppsala universitets konstmuseum. Ett tidigt museum och dess historia", *Valör. Konstvetenskapliga studier 2004:2/3* (Uppsala, 2004), 78–86; U 40:72–73, UUB.
54. U 40:72–73, UUB.
55. Hornwall: "Carolina Redivivas tillkomsthistoria", 83f.; U 40:72–73, UUB; *Uppsala Correspondenten* 3/9 1841.
56. U 40:72–73, UUB. Claes Annerstedt, själv överbibliotekarie vid universitetsbiblioteket i Uppsala, och negativt inställd till Schröder, beskriver ett "chaos indigestum" i *Förteckning å Uppsala universitetsbiblioteks ledare jämte korta upplysningar rörande deras verksamhet*, Uppsala universitets årsskrift (Uppsala, 1921), 25f.
57. *Catalogus Praelectionum in Academia Regia Upsaliensi, Publice et Privatim* (Uppsala, 1840–58). Som påpekats ovan ansvarade Schröder för de akademiska samlingarna av mynt, fornsaker och konst.
58. Hornwall: "Carolina Redivivas tillkomsthistoria", 82f.
59. Areen: "Uppsala universitetsbiblioteks byggnadshistoria", 45f.; Hagström: "Anteckningar om Uppsala universitetsbibliotek", 93f.
60. § 2 29/9 1817 AKP, A I:233. Carl Johanskulten kan för övrigt kopplas till den övriga självrepresentation/mediereklam i form av medaljer, målningar, konstföremål och byggnader som ägde rum efter det Bernadotteska tronföljarvalet, se Nils Ekedahl & Mikael Alm: "En dynasti blir till. Medier, myter och makt kring Karl XIV Johan" i *Historisk tidskrift* 124:3 (Stockholm, 2004), 535–539 och Mikael Alm: "Bilden av Karl XIV Johan" i *Rosendals slott* (Stockholm, 2003), 118–125; Solfrid Söderlind: "Asars och Karlars ättlingar" i *Rosendals slott* (Stockholm, 2003), 236–245.
61. § 2 18/10 1817 AKP, A I:233.

62. § 5 17/6 1818 AKP, A I:235.
 63. § 1 4/10 1819 AKP, A I:237.
 64. §§ 1–2 6/10 1819 AKP, A I:237.
 65. Areen: ”När Carl XIV Johan skulle lägga grundstenen till Carolina Rediviva” i *Hela världen: Allt för allas månadshäfte 3* (Stockholm, 1917), 229–235; Annerstedt (1918), 22ff.; Hornwall: ”Carolina Redivivas tillkomsthistoria”, 67ff. ”Grundare” för att universitetets verksamhet kom igång på nytt under Gustaf II Adolfs regering; ”lagstiftare” för att 1655 års konstitutioner stadfästes av Carl X Gustaf.
 66. Annerstedt: ”Om Karl Johans beröring med Upsala universitet”, 24f. *Den 19 oktober 1819/Lade Carl XIV Johan/Svears, norrmäns, göters och venders/ Vördnadsbjudande komung/Egenhändigt grunden/Till detta Apollons tempel/ Vartill/ Samme furste, rikets arvtagare/ och/ Uppsala universitets kansler/ För åtta år sedan utsåg platsen.*
 67. Annerstedt: ”Om Karl Johans beröring med Upsala universitet”, 25.
 68. *Ibid.*, 31f.
 69. *Ibid.*, 34. Om Thekla och Alida Knös, se Elisabeth Mansén: *Konsten att förgylla vardagen: Thekla Knös och romantikens Uppsala*, diss. (Lund, 1993).
 70. Hornwall: ”Carolina Redivivas tillkomsthistoria”, 68 + 74 i not, gissar att citatet föreslagits av latinprofessor Carl Johan Lundvall. ”Iane, veni: novus anne, veni: renovate veni, Sol/ consulis Ausonii Latiam visure curulem./ Ecquid ab Augusta nunc maiestate dedum/ quod mireris habes? Roma illa domusque Quirini/ et toga purpurei rutilans praetexta senati/ hoc capite aeternis signat sua tempora fastis.” *Kom Janus, kom nya år, kom vederkvickta Sol/Att skåda konsul Ausonius’ romerska ämbete./ Har du männe något att beundra, näst den augustinska kejsarprakten?/ Det kända Rom och Quirinens [romarnas el. Romulus’] hemvist [folk]/ Och den strålande senatens rödfärgade, purpurkantade toga/ Genom mig själv utmärker [präglar, betecknar, avbildar] hon [Rom] sitt tidevarv i evigt/ fortgående [bestående] ämbetsmannalängder [1. årsvisa förteckningar över konsuler 2. krönikor, annaler]. Decimus Magnus Ausonius: ”Precatio Consulis Designati Pridae Kalendas Ianvarias Fascibus Sumpis” i *Decimi Magni Ausonii Burdigalensis Opuscula*, Bibliotheca scriptorum Graecorum et Romanorum Teubneriana (Leipzig, 1978), 79.*

71. I ett brev till ståthållaren i Christiania greve Sandels 8/6 1820 förklarade Carl Johan varför han inte ville ha sitt namn knutet till den nya Kongelige Tegneskole som då blev inrättad i Christiania: eftersom han var emot att använda suveränens namn på en institution, som skulle befördra den allmänna bildningen. Försättningen lyder i norsk översättning: ”Det er denne betragtning som har bevæget mig til at nægte min sanktion paa lovforslaget om indretningen af universitetet i Christiania” – längre fram i brevet säger han att det strider mot ”den respekt, man skylder et lands love, så vel som den nationale værdighed, at man giver en sådan indretning navn efter en udenlandsk monark” (norrmäns resolution behöll namnet Det Kongelige Frederiks Universitet som givits det nya universitetet 1812; kungen gav upp sitt motstånd mot namnet 1824, då han sanktionerade en ändrad resolution). Knut Nygaard: *Nordmæns syn på Danmark og danskene i 1814 og de første selvstændighetsår* (Oslo, 1960), 401. Nygaards referens är Yngvar Nielsen, *Grev Sandels’ Statholderskab 1818–1827* (Christiania, 1873), 297f. Uppgiften om Carl XIV Johans inställning lämnad av professor John Peter Collett, Forum för Universitetshistoria, Oslo.

72. Lange: ”Genomförandet 1817–41”, 35; Hornwall: ”Carolina Redivivas tillkomsthistoria”, 74. Hornwall föreslår att namnet ”Carolina Rediviva” varit Lundvalls idé.

73. Karlsson: ”Carl Fredrik Sundvalls fem projekt”, 20; Annerstedt: ”Om Karl Johans beröring med Upsala universitet”, 27.

74. Fysikundervisningen (professuren grundad 1750) tycks ha ägt rum i filosofiska fakultetens auditorium i Konsistoriehuset från 1796 då instrumenten flyttades dit. Dessförinnan föreläste Nordmark i Observatoriet, Annerstedt: *Upsala universitets historia* 3:2, 466f., 519. Aurivillius hade kring 1795 börjat agera för att slippa sådant, och i instruktionerna som utfärdades 1796 framgår endast att bibliotekarien skall visa konstkabinettet. Enligt Davidsson (1971) förväntades kring 1804 att bibliotekarien, förutom samlingarna av böcker och diverse konstföremål, skulle sköta om de fysikaliska och astronomiska instrument som förvarades i galleriet mellan boksälarna i Gustavianums övre våning.

75. Annerstedt: *Upsala universitets historia* 3:2, 497.

76. ”Item naturae decor erit, si cubiculis et

- bybliotheceis ab oriente lumina capiuntur... [Also there will be natural seemliness if light is taken from the east for bedrooms and libraries...]" i Pollio Vitruvius: "Liber primus, chapter 2, § 7", *On architecture* (De architectura) 1, tr. Frank Granger, (1931; London & Cambridge, 1962), 30f.
77. Annerstedt: *Uppsala universitets historia* 3:2, 519ff. De borgströmska professorerna undervisade vid tiden för bibliotekets öppnande inte på biblioteket. *Catalogus Praelectionum* (1840–58).
78. Annerstedt: *Uppsala universitets historia* 3:2, 543.
79. Bill Hillier & Julienne Hanson: *The social logic of space* (Cambridge, 1984), ix, 1, 20.
80. Sophie Forgan: "But indifferently lodged...". Perception and place in building for science in Victorian London" i *Making space for science* (1998), 200ff; H. M. Crass: *Bibliotheksbauten des 19. Jahrhunderts in Deutschland: Kunsthistorische und architektonische Gesichtspunkte unter Materialien* (München, 1976), 148f.
81. Thomas A. Markus: *Buildings and power. Freedom and control in the origin of modern building types* (London & New York, 1993), 172ff.
82. Crass: *Bibliotheksbauten*, 99ff, 131ff, 124 f, 148 f.
83. Crass: *Bibliotheksbauten*, 16 och ill. 1; Markus: *Buildings and power*, 175–180; Hornwall: "Biblioteket och byggnaden", 75. Analys av tillgängligheten i Santas bibliotek av Markus: *Buildings and power*, 180. Markus hänvisar till avritning/tolkning i Josef Durm: *Handbuch der Architektur*, 4. Teil, 6. Halbband, 4. Heft: Gebäude für Sammlung- und Ausstellungen (Darmstadt, 1893).
84. Crass: *Bibliotheksbauten*, 16f., 23ff., 124f., 131ff., 148f. + illustrationsbilaga.
85. Följande bygger på fasad- och interiör-ritningarna i AA I, UUB, av vilka flera även avbildats i *Carolina Rediviva* (1984), *Carolina Rediviva* (1986), av Hagström: "Anteckningar om Uppsala universitetsbibliotek" och Areen: "Uppsala universitetsbiblioteks byggnadshistoria".
86. Crass: *Bibliotheksbauten*, 99ff., 131ff. + ill. 2–13, 17ff.
87. Markus: *Buildings and power*, passim.
88. Markus: *Buildings and power*, 175ff.
89. Forssell: "Om verkliga och imaginära bibliotek", 15.
90. Forgan: "Perception and place", 197f.; Michel Foucault: *Övervakning och straff. Fängelsets födelse* (1975; flera svenska upplagor), passim.
91. Sven Widmalm: *Det öppna laboratoriet. Uppsalafysiken och dess nätverk 1853–1910* (Stockholm, 2001), 292f. Undervisning och forskning fick ungefär lika stort utrymme i byggnaden, även om studenterna var fler.
92. Hillier & Hanson: *The social logic of space*, 15, 146f.
93. Hillier & Hanson: *The social logic of space*, 149 och passim.
94. Av diagrammet framgår om den som rör sig genom byggnaden tar sig till en ny våning, men det har inte lagts till som ett extra steg "bort från" utgångspunkten. Inte heller har jag gjort åtskillnad på paraddörrar, valv och enklare dörrar. Av arkitektprojektet enbart framgår inte om dörrar är låsta eller inte. Det är möjligt att göra detta slags schematiska överblickar på en rad olika sätt, men utrymmet medger naturligtvis inte en genomgång av alla varianter.
95. *Catalogus Praelectionum* (1840–58); *Reglemente för förvaltningen af universitetsbibliotheket i Uppsala* (Uppsala, 1850), 10.
96. Hagström: "Anteckningar om Uppsala universitetsbibliotek", 102, 105f.
97. *Reglemente*, 5, 10–14. Nycklarna förvarades hos akademibibliotekarien, vicebibliotekarien fick ha nycklar till alla bibliotekets samlingar, och biblioteksamanuenserna fick ha nycklar till handskriftsrum och samlingar av disputationer, så länge de skötte sig.
98. Se t.ex. Bengt Hildebrand: *C. J. Thomsen och hans lärda förbindelser i Sverige 1816–1837*, 2 vol., diss. (Uppsala, 1937)
99. Schröder till Thomsen 29/4 1830, G 263 y, UUB. "Vigge" enligt *Nationalencyklopedin* från fornsvenskans "kil; vigg"; gemens. germ. ord med grundbet. "ngt vasst".